



12 RESPONSIBLE
CONSUMPTION
AND PRODUCTION



Vestfrost Solutions is working towards reaching the UN - Global Sustainable Development Goals by 2030.

The Sustainable Development Goals are the blueprint to achieve a better and more sustainable future for all. In order to implement Goal no 12 "Responsible Consumption and Production", this manual has been printed on recycled paper.



ILR Refrigerator Model VLS 204A/304A/354A/404A/504A AC

- GB Instructions for use
- FR Consignes d'utilisation
- ES Instrucciones para el uso
- RUS Инструкция по эксплуатации
- CHI 使用说明

ARA مداخلتسالا تامايعت

WARNING

As the appliance contains flammable refrigerant, as stated on nameplate, it is essential to ensure that the refrigerant pipes are not damaged.

The quantity and type of the refrigerant used in your appliance is indicated on the rating plate.

Standard EN378 specifies that the room in which you install your appliance must have a volume of 1m³ per 8 g of hydrocarbon refrigerant used in the appliances. This is to avoid the formation of flammable gas/air mixtures in the room where the appliance is located in the event of a leak in the refrigerant circuit.

WARNING:

Ventilation openings in the appliance or in built-in structures must be kept clear.

WARNING:

Do not use other mechanical devices or means to accelerate the defrosting process or to remove rime other than those recommended by the manufacturer.

WARNING:

Do not damage the refrigerant system.

WARNING:

The appliance may not be exposed to rain.

WARNING:

This appliance is not intended for use by persons (including children) with reduced physical, sensory or mental capabilities, or lack experience and knowledge, unless they have been given supervision or instructions concerning use of the appliance by a person responsible for their safety. Children should be supervised to ensure that they do not play with the appliance.

WARNING:

Children must not play with, on, or around the appliance.

WARNING:

Children must not clean the appliance or carry out general maintenance unless they are at least 8 years old and are being supervised.

WARNING:

Always, keep the keys in a separate place and out of reach of children.

WARNING:

Before servicing or cleaning the appliance, switch off circuit breaker.

**WARNING:**

Danger risk of fire or explosion. Flammable refrigerant used, as stated on nameplate. To be repaired only by trained personnel.

WARNING:

Do not store explosive substances such as aerosol cans with a flammable propellant in this appliance.

WARNING:

When positioning the appliance, ensure the power cord is not trapped or damaged.

WARNING:

Do not locate multiple portable socket-outlets or portable power supplies at the rear of the appliance.

WARNING:

Do not use electrical appliances inside the food storage compartments of the appliance, unless they are of the type recommended by the manufacturer

WARNING:

Appliance use flammable insulation blowing gas. For information about safe disposal, please contact your local disposal service. See section for Disposal.



Contents

WARNING2

Get to know your Refrigerator5

HIGHLY IMPORTANT!.....6

Placing the Fridge-tag ®.....7

General information8

Voltage stabilizers.....9

Electrical connection.....9

Operation and function10

Loading the appliance 11

Maintenance and cleaning.....12

Condensation water drainage.....13

Trouble shooting14

Warranty, spare parts and service15

Disposal.....16

PQS Code	Model	PQS Performance specifications Specification reference:	PQS Independent type-testing protocol Product verification protocol:
E003/109	VLS 204A AC	E003/RF03.4	E003/RF03-VP.3
E003/110	VLS 304A AC	E003/RF03.4	E003/RF03-VP.3
E003/111	VLS 354A AC	E003/RF03.4	E003/RF03-VP.3
E003/112	VLS 404A AC	E003/RF03.4	E003/RF03-VP.3
E003/113	VLS 504A AC	E003/RF03.4	E003/RF03-VP.3

Get to know your Refrigerator

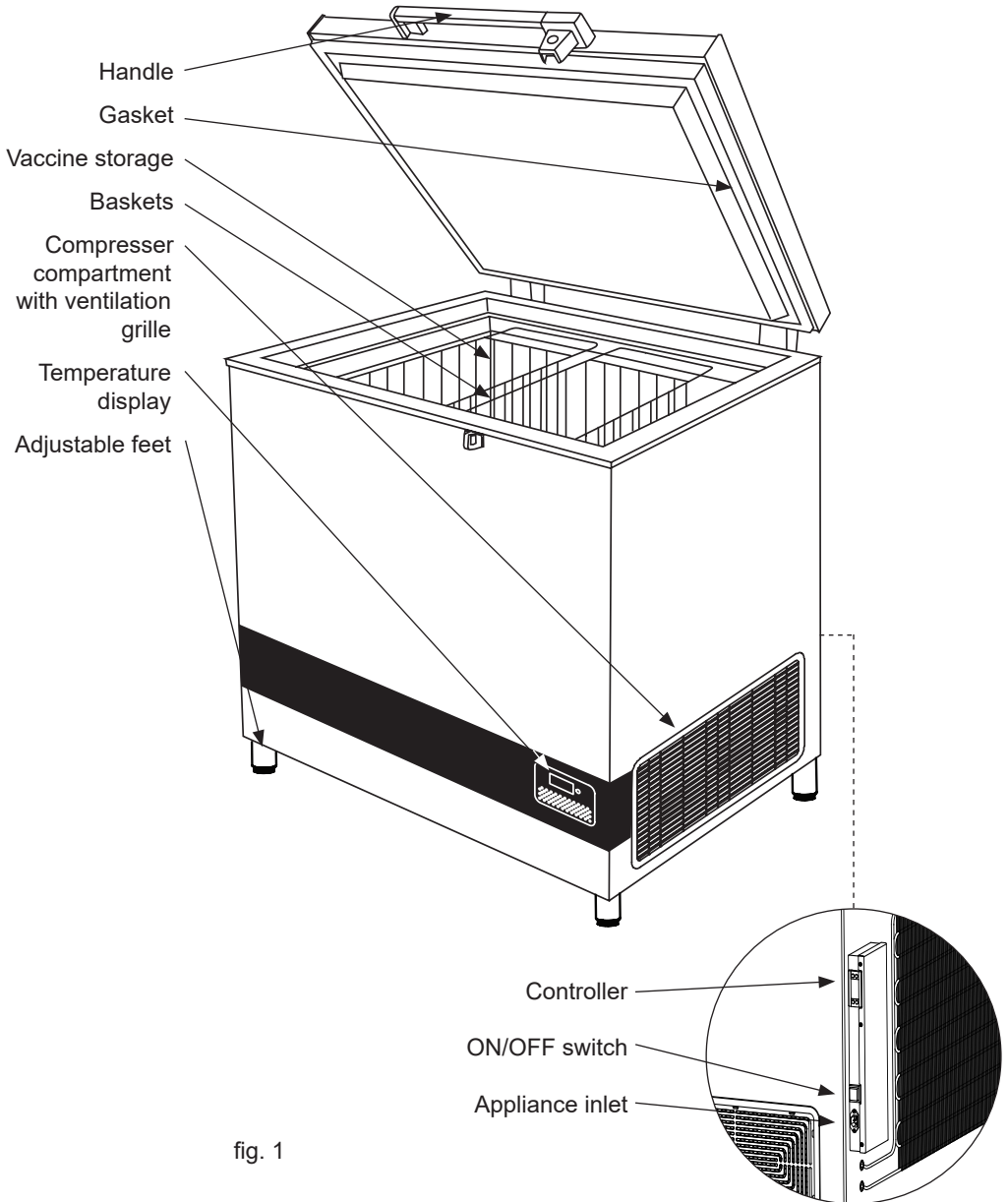

fig. 1

WARNING!

HIGHLY IMPORTANT!

- Make sure NEVER to place any commodities up against the sensor cover.

Eg. Water-pack

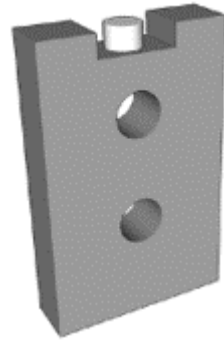

fig. 2

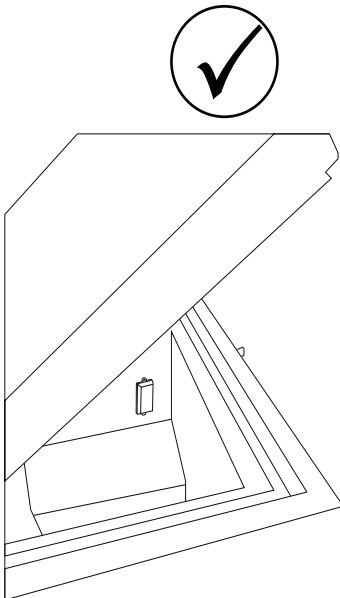

fig. 3

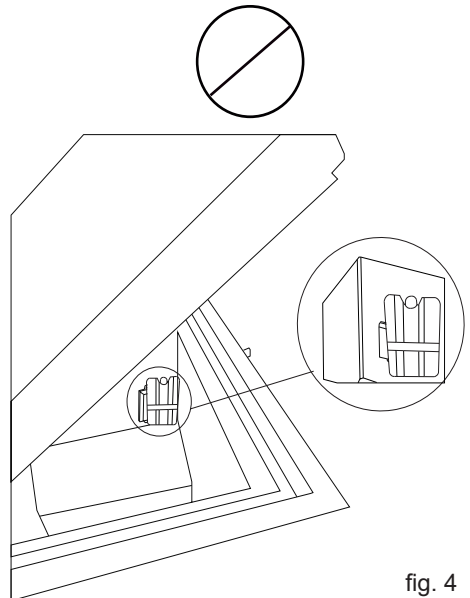

fig. 4

Placing the Fridge-tag[®]

The activated Fridge-tag must be placed immediately in its predetermined location. It is recommended and important to place the device in the centre of the refrigerator for an optimal temperature observation.

External sensor

Two hours before activating the device the external sensor must be placed in its predetermined location. It is recommended and important to place the external sensor in the centre of the refrigerator for an optimal temperature observation and to avoid any incorrect measurements when starting the device



fig. 5

Fridge-tag Support



General information

The VLS A AC is an ice-lined vaccine refrigerator. It has one compartment for vaccine storage (+2 to +8°C) equipped with baskets that are recommended to be used.

Power supply

The VLS A AC line is equipped with a heavy-duty compressor that can operate at voltages 22% below nominal voltage. See the rating plate. If voltage variations go beyond this range, it is recommended to use an automatic voltage stabilizer.

Technical data

See the rating plate, which is placed at the rear side of the appliance.

Unpacking

1. Unpack the appliance and check that it has not been damaged. If you observe any damage, inform your supervisor.
2. Check the rating for correct voltage and frequency.
3. Open and remove all internal packing material.

Adjustable feet

Level the appliance by screwing the adjustable feet up or down.

If the appliance is to be placed on a soft surface, e.g. floorboards or a carpet, it is best to recheck whether the appliance is still level after a period of time as the underlying surface may give under the weight of the appliance.

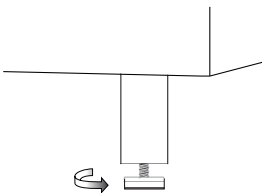

fig. 6

Location

The appliance must be placed in a well ventilated room, not in direct sunlight and away from other heating sources.

When installing the appliance please ensure that the floor is level. Please see figure 6 for further directions.

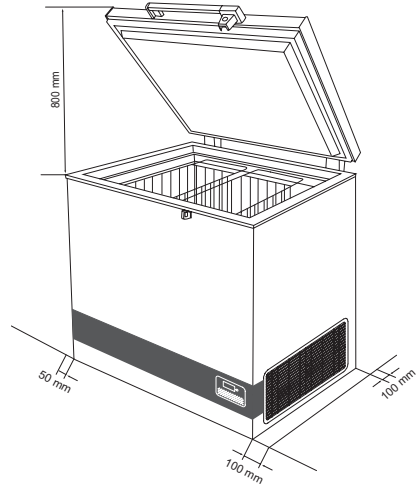

fig. 7

There must be at least 30 mm clearance between the base of the appliance and the floor.

IMPORTANT! There must be free access to the ventilation grille (fig.8).

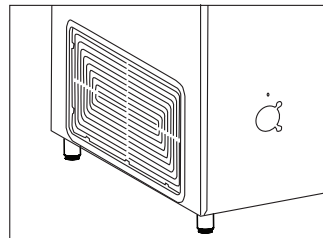

fig. 8

Voltage stabilizers

It is highly recommended that all cold chain equipment running on AC current is installed with a voltage stabilizer, in order to safeguard the equipment against voltage fluctuations.

Stabilizers should be selected & installed as per the input voltage available.

Instructions to User:

- Every refrigeration unit must be connected to an individual stabilizer.
- Bypassing of Stabilizer is not recommended, as such practice may lead to damage of the CCE & in turn safety of vaccines & hence must be avoided.
- **Proper earthing** should be available and connected.
- Emphasize on repairing stabilizers immediately. Identify authorized Vestfrost service provider in case of technical assistance is required.

The voltage stabilizer is also provided with arrangement to cut off its output voltage to the ILR in case the mains voltage goes below or above as per designed input voltage range. The output is restored automatically after the factory set delay 3 to 6 minutes (WHO/PQS E007/VS01.4 specifications) when the mains voltage is within the recommended range and remains within.

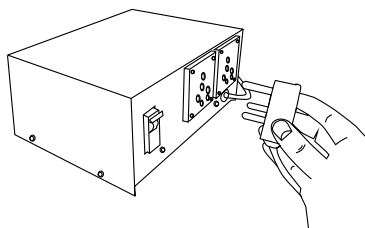

fig. 9

Electrical connection

Wiring and connections in power supply systems must be all applicable (local and national) electrical codes. Consult these codes lengths and sizes prior to cabinet installation.

This device complies with relevant EU directives including Low Voltage Directive 2014/35/EU and Electromagnetic Compatibility Directive 2014/30/EU

The socket should be freely accessible.

Connect the appliance only to 220/240 V / 50Hz alternating current via a correctly installed earthed socket.

The socket must be fused with a 10-13 A fuse.

If the appliance is to be operated in a non-European country, check on the rating plate whether the indicated voltage and current type correspond to the values of your mains supply.

Information regarding voltage, current or power are given on the rating plate

The power cord may be replaced by a technician only.

The rating plate provides various technical information as well as type and serial number.

Connect the appliance to voltage stabilizer and connect voltage stabilizer to wall socket. (Fig 9+ 10)

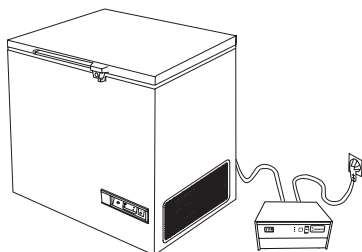

fig. 10

Operation and function

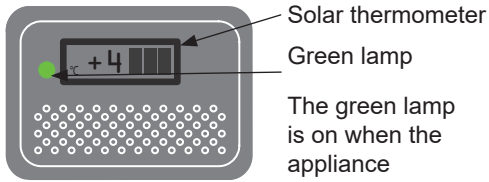

fig. 11 The green lamp is on when the appliance is connected to the power supply.

Starting procedure

Connect the mains lead to the power supply /voltage stabilizer.. The green lamp must light (fig. 11) to indicate that the appliance is operating. The electronic thermostat makes a self test, 20 seconds before the compressor starts.

Temperature control

It is recommended to check the inside temperature with an accurate thermometer twice a day. The inside temperature must be checked regularly according to WHO's standards and specifications.

Cool down of the appliance

Before the appliance is loaded with vaccines the ice-lining must be frozen. To ensure that the ice-lining is frozen do the following:

1. Place a thermometer in the top basket.
2. Let the refrigerator run for at least 48 Hours before loading vaccine.
3. Check the temperature in the vaccine compartment (must be between +2° and +8°C).

The temperature in the vaccine compartment must always be monitored on the thermometer and be within the range +2° to +8°C. Due to tolerance of the thermostat you should always control the temperature during cool down.

Controller

The appliance has a controller that controls the temperature in the vaccine compartment. The controller is factory adjusted to a default setpoint, what in most ambient environments will keep the vaccine compartment within desired thresholds of 2°-8°C.

If the cooler is not used for a longer period of time, it is recommended to use the

ON/OFF switch  to turn the cooler OFF. This disconnects the power from mains

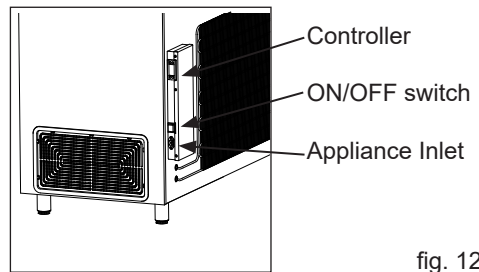

fig. 12

In case cooler is turned OFF, make sure the vaccine compartment is cleaned and dried thoroughly afterward's, this to prevent problems with odors or mold. To prevent odors taking hold it is highly recommended to keep the lid slightly open.

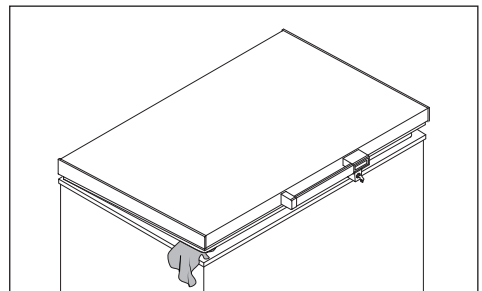

fig. 13

Loading the appliance

Loading vaccines

When the temperature in the vaccine compartment has stabilized, i.e. and the temperature is between $+2^{\circ}$ and $+8^{\circ}\text{C}$ and the compressor stops and starts, vaccines can be loaded. The vaccines should be placed and arranged in the baskets.

To ensure air-circulation and prevent too low vaccine temperature, direct contact to the inside walls must be avoided. The Vaccine load in the baskets shall not be above top of the baskets.(fig. 15)

Vaccine storage

Below points are recommended vaccine storage advice outlined by Unicef

- Keep the vaccine boxes containing the vaccines in neat rows.
- Different vaccines should be kept separately to facilitate easy identification.
- Keep about, 2 cm. space between boxes of vaccines for circulation of air.
- Store Freeze sensitive vaccines (DPT, TT, IPV, Penta and Hep. B) away from the bottom of the ILR to avoid freezing. Always keep the vaccines in the basket provided in the ILR. OPV, RVV BCG, JE and Measles vaccine to be stored at bottom of basket of the ILR.
- Vaccine should be stored as per their heat and cold sensitivity.

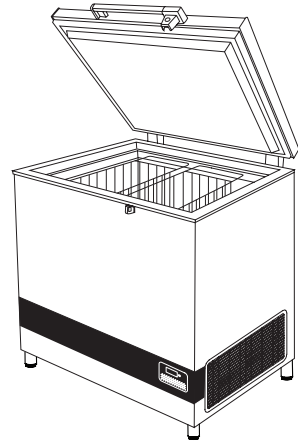

fig. 14

Do not load the vaccine above top of the baskets.

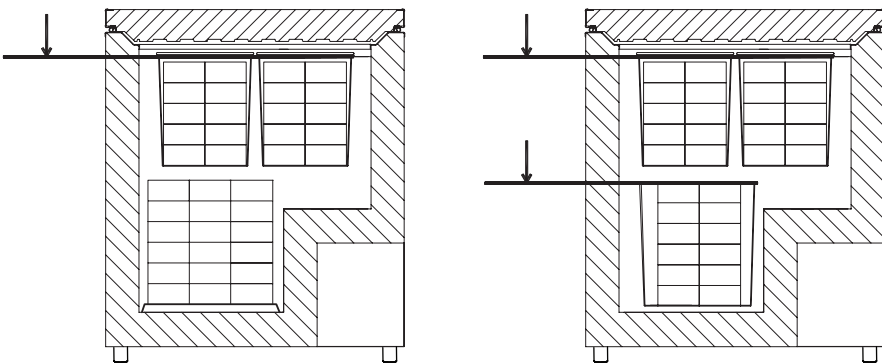

fig. 15

Maintenance and cleaning

Daily maintenance:

The temperature in the vaccine compartment must always be monitored on the thermometer every day. Please note that the vaccine in the appliance must not freeze.

Weekly maintenance:

During normal use, water can accumulate at the bottom of the appliance; remove with a cloth or through the drainage hole. Wipe off water droplets on the inside wall at the same time. Check if lid gasket is sealing tight to the top frame when the lid is closed. A tight sealing lid reduces accumulation of water and formation of rime significantly.

Monthly maintenance:

Clean the grille on the right side of the refrigerator once each month. Clean vaccine compartment with lukewarm water and mild detergent. Clean outside of refrigerator with lukewarm water and mild detergent.

Yearly maintenance:

Electric connections and components are to be checked and cleaned once a year or more if necessary.

Cleaning

Disconnect the power supply before cleaning. The best way to clean the appliance is by using luke warm water with a small amount of unscented detergent. Never use cleaning agents that scour. Use a soft cloth. Rinse with clean water and dry thoroughly. It is important to prevent water from running into the control panel.

The gasket around the lid must be cleaned regularly to prevent discolouration and prolong service life. Use clean water. After cleaning the sealing strip, check that it continues to provide a tight seal.

If the appliance is not being used for any period of time, switch off the appliance, disconnect the power supply, empty the appliance, clean the inside, and leave the lid open to allow air circulation and prevent bad odor.

Condensation water drainage

Due to humidity in the air combined with cold surfaces inside the vaccine compartment, it should be expected that condensation will form on the sides of the inner lining. The condensation will be collected at the bottom, from where it regularly needs to be drained. If the bottom of the vaccine compartment is covered with condensation water, drainage/drying should be initiated.

Condensation increases if:

- Equipment is opened too frequently.
- Lid not closing properly.
- Lid gasket is defective.
- High level of humidity.

Drainage of condensation water is recommended to be performed in the morning between 7am to 9am when the ambient temperatures are expected to be lowest. Proceed as follows:

IMPORTANT!

Before condensation drainage vaccines must be moved to another working ILR or cold box with conditioned icepacks.

1. Disconnect the power supply by switching off the ON/OFF power button or disconnect plug from power socket.
2. Open the drainage plug, placed inside the vaccine compartment.
3. Place a tray under the condensation water drain.

4. When all the condensation and water droplets on the lining has been removed carefully, clean the inside cabinet, as well as lid, lid gasket, and outside of the cabinet, using water with a mild, perfume-free detergent. Dry the vaccine compartment with a soft cloth, and make sure, no moisture is remaining after cleaning.
5. Reinsert the internal drainage plug, and check lid gasket is not faulty.
6. Reconnect the power supply by the ON/OFF power button and/or reconnect power plug.
7. When appliance has regained required safe temperatures for storing vaccines 2° - 8 °C, place the vaccines in neat rows with space.

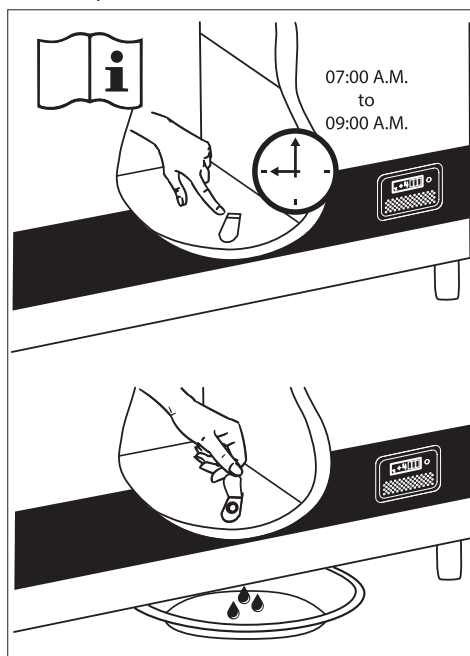

fig. 16



Trouble shooting

Fault	Possible cause	Remedy
Compressor is not running	Be patient, it is most likely that the compressor will start within a few minutes.	If this is not the case, check the following: - Check that power is connected - Check the fuse and replace it if necessary. - If the above is OK, call technical supervisor.
Compressor is running, and the temperature is too high	The ventilation grille is blocked. The lid is not closed properly. The temperature in the room in which the appliance is installed is too high.	Ensure unhindered air circulation. Ensure that the lid is closed properly. Shield the appliance against direct sun light and ensure more ventilation to the room.
No temperature is displayed	The micro processor control unit is broken Power not connected	Change the micro processor control unit. Check power outlet - Check power plug is connected.

Warranty, spare parts and service

Warranty disclaimer

Faults and damage caused directly or indirectly by incorrect operation, misuse, insufficient maintenance, incorrect building, installation or mains connections. Fire, accident, lightning, voltage variation or other electrical interference, including defective fuses or faults in mains installations are not covered by the warranty.

Repairs performed by others than approved service centres and any other faults and damage that the manufacturer can substantiate are caused by reasons other than manufacturing or material faults are not covered by the warranty.

Please note that changes to the construction of the appliance or changes to the component equipment of the appliance will invalidate warranty and product liability, and the appliance cannot be used lawfully. The approval stated on rating plate will also be invalidated.

Before calling for technical assistance, please check whether you are able to rectify the fault yourself. If your request for assistance is unwarranted, e.g. if the appliance has failed as a result of a blown fuse or incorrect operation, you will be charged the costs incurred by your call for technical assistance.

Spare parts

When ordering spare parts, please state the type, serial and product numbers of your appliance. This information is given on the rating plate (fig. 17). The rating plate contains various technical information, including type and serial numbers.

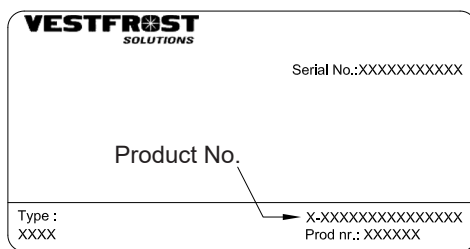

fig. 17

Disposal

Information for Users on Collection and Disposal of Old Equipment and used Batteries



These symbols on the products, packaging, and/or accompanying documents mean that used electrical and electronic products and batteries should not be mixed with general household waste. For proper treatment, recovery and recycling of old products and used batteries, please take them to applicable collection points, in accordance with your national legislation and the Directives 2012/19/EU and 2006/66/EC.

By disposing of these products and batteries correctly, you will help to save valuable resources and prevent any potential negative effects on human health and the environment which could otherwise arise from inappropriate waste handling.

For more information about collection and recycling of old products and batteries, please contact your local municipality, your waste disposal service or the point of sale where you purchased the items.

Penalties may be applicable for incorrect disposal of this waste, in accordance with national legislation.



For business users in the European Union.

If you wish to discard electrical and electronic equipment, please contact your dealer or supplier for further information.

Information on Disposal in other Countries outside the European Union

These symbols are only valid in the European Union. If you wish to discard this product, please contact your local authorities or dealer and ask for the correct method of disposal.

Note for the battery symbol:



This symbol might be used in combination with a chemical symbol. In this case it complies with the requirement set by the Directive for the chemical involved.

Avertissement

Puisque l'appareil contient un réfrigérant inflammable, il est essentiel de s'assurer que les conduits du fluide réfrigérant ne sont pas endommagés.

La quantité et le type de réfrigérant utilisée dans votre appareil est indiquée sur la plaque signalétique.

La norme EN378 précise que la pièce dans laquelle vous installez votre appareil doit posséder un volume de 1 m³ par 8 g de réfrigérant avec des hydrocarbures utilisés dans l'appareil afin d'éviter la formation de mélanges gaz/air inflammable dans la pièce où l'appareil est installé dans le cas où il y aurait une fuite dans le circuit réfrigérant.

AVERTISSEMENT:

Gardez les orifices de ventilation, situés sur la carrosserie de l'appareil ou autour de l'appareil, libres de toute obstruction

AVERTISSEMENT:

Ne pas utiliser d'appareils mécaniques ou autres moyens pour accélérer la décongélation sauf ce qui est recommandé par le fabricant.

AVERTISSEMENT:

Ne pas endommager le système de réfrigération.

AVERTISSEMENT:

Ne pas utiliser d'appareils électriques à l'intérieur du compartiment de stockage sauf s'ils sont recommandés par le fabricant.

AVERTISSEMENT:

L'appareil ne doit pas être exposé à la pluie.

AVERTISSEMENT:

Cet appareil n'est pas conçu pour une utilisation par de jeunes enfants ou des personnes handicapées sauf si elles sont sous la surveillance d'un adulte responsable. Les enfants ne doivent pas jouer avec l'appareil.

AVERTISSEMENT:

Ne pas entreposer des explosifs, tels que les aérosols avec propulseurs inflammables dans l'appareil.

AVERTISSEMENT:

Les enfants ne doivent pas jouer avec l'appareil.

AVERTISSEMENT:

Danger – risque d'incendie ou d'explosion si réfrigérant inflammable utilisé. L'appareil doit seulement être réparé par un personnel qualifié.

**AVERTISSEMENT:**

Ne pas entreposer des explosifs, tels que les aérosols avec propulseurs inflammables dans l'appareil.

AVERTISSEMENT:

Lors de la mise en place de l'appareil assurez-vous que son cordon d'alimentation n'est pas coincé ni endommagé

AVERTISSEMENT:

Ne placez pas plusieurs prises de courant portables ou des sources d'alimentation portables à l'arrière de l'appareil.

AVERTISSEMENT:

L'isolation de l'appareil contient un gaz propulseur inflammable. Pour plus d'informations sur la mise au rebut sûre, veuillez contacter votre service municipal d'enlèvement de déchets. Voir le chapitre «Mise au rebut».

Sommaire

Avertissement.....	3
Faire connaissance avec son réfrigérateur 5	
TRÈS IMPORTANT!	6
Placement de l'enregistreur de température (Fridge-Tag®)	7
Information générale.....	8
Stabilisateurs de tension	9
Caracteristiques techniques	9
Mise en service et fonctions	10
Chargement de l'appareil	11
Entretien et nettoyage	12
Drainage du condensat	13
Identification des pannes.....	14
Garantie, pièces de rechange et service après-vente.....	15
Mise au rebut.....	16

Code PQS	Modèle	Spécifications de performance PQS Référence de spécification :	Registre d'essai de type indépendant PQS Registre de vérification du produit :
E003/109	VLS 204A AC	E003/RF03.4	E003/RF03-VP.3
E003/110	VLS 304A AC	E003/RF03.4	E003/RF03-VP.3
E003/111	VLS 354A AC	E003/RF03.4	E003/RF03-VP.3
E003/112	VLS 404A AC	E003/RF03.4	E003/RF03-VP.3
E003/113	VLS 504A AC	E003/RF03.4	E003/RF03-VP.3

Faire connaissance avec son réfrigérateur

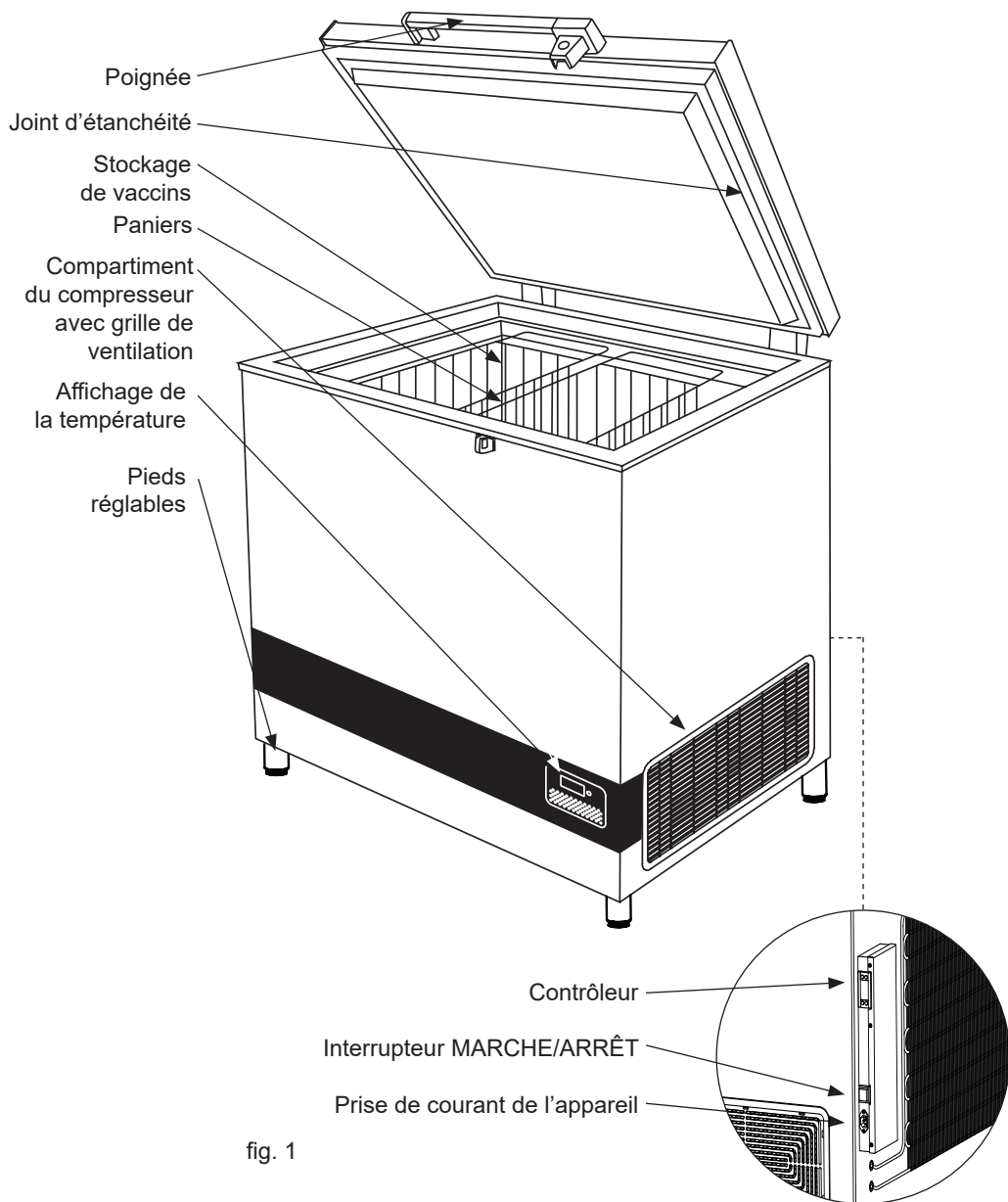

AVERTISSEMENT!

TRÈS IMPORTANT!

- Assurez-vous de ne JAMAIS placer de produits contre le couvercle de sound.

Par exemple briquettes d'eau

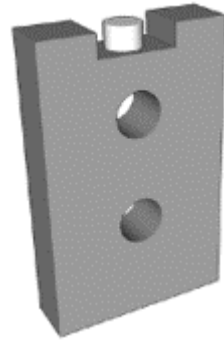

fig. 2

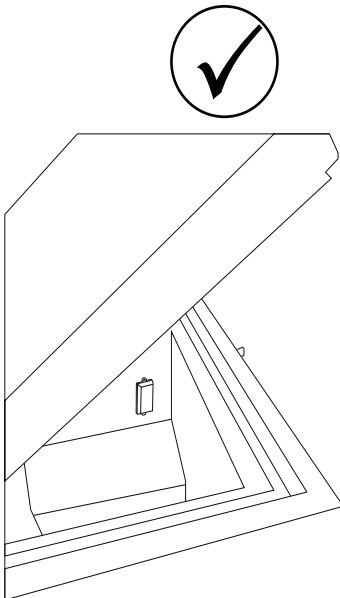

fig. 3

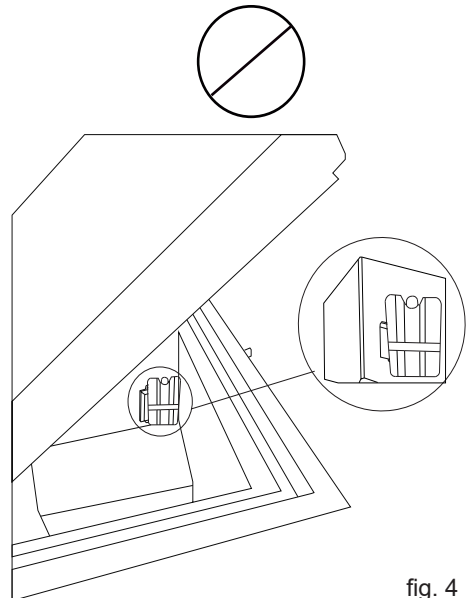

fig. 4

Placement de l'enregistreur de température (Fridge-Tag®)

Le Fridge-tag activé doit être immédiatement mis en place à l'endroit prédéfini. Il est recommandé et important de placer l'appareil au centre du réfrigérateur pour une observation optimale de la température.

Capteur externe

Le capteur externe doit être positionné à son emplacement prédéterminé deux heures avant l'activation de l'appareil. Il est recommandé et important de placer l'appareil au centre du réfrigérateur pour une observation optimale de la température et pour éviter les mesures incorrectes lors du démarrage de l'appareil.



fig. 5

Fridge-tag Support



Information générale

Le modèle VLS A AC est un réfrigérateur à vaccins avec doublage de glace. Il possède un compartiment pour le stockage de vaccins (+2 °C à + 8 °C) équipé des paniers comme équipement optionnel.

Alimentation électrique

Le modèle VLS A AC est équipé d'un compresseur puissant pouvant fonctionner sur un voltage de 22 % inférieur à la tension nominale. Voir la plaque signalétique. Si les variations de tension débordent cette plage, l'emploi d'un stabilisateur automatique de tension est recommandé.

Caractéristiques techniques

Voir la plaque signalétique placée à l'arrière de l'appareil.

Déballage

1. Déballer l'appareil et s'assurer qu'il n'a subi aucun dommage. Si un dommage est observé, contacter votre responsable technique.
2. Vérifier sur la plaque signalétique quelle tension et quelle fréquence conviennent
3. Ouvrir et sortir tout le matériel emballé à l'intérieur.

Pieds

Mettez l'appareil à niveau en vissant ou en dévissant les pieds réglables. Voir fig 6.

Si l'appareil est placé sur une surface douce par ex. parquets ou tapis, vous devez vérifier si l'appareil est toujours à niveau après un certain temps, car la surface peut s'enfoncer sous le poids de l'appareil.

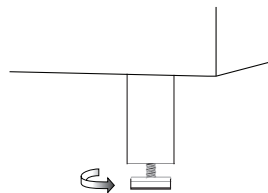

fig. 6

Emplacement

L'appareil doit être placé dans une pièce bien ventilée, à l'abri du soleil et loin des autres sources de chaleur.

Lors de la mise en place de l'appareil, s'assurer que le sol est bien plan. Pour plus d'informations, voir la figure 6.

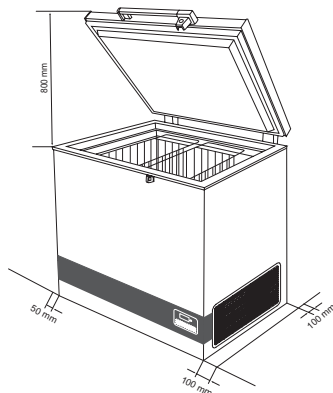

fig. 7

Il doit y avoir au moins 30 mm d'espace entre la base de l'appareil et le sol.

Les ouvertures de ventilation sur l'appareil ou sur la structure incorporée doivent être maintenues libres de toute obstruction.

REMARQUE : L'accès à la grille de ventilation doit être libre. (fig. 8).

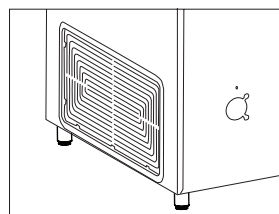

fig. 8

Stabilisateurs de tension

Il est fortement recommandé d'utiliser un stabilisateur de tension pour tous les équipements de chaîne de réfrigération qui sont alimentés par courant CA afin de protéger ces équipements des fluctuations de tension.

Les stabilisateurs doivent être choisis et installés en fonction de la tension d'entrée disponible. Instructions pour l'utilisateur :

Chaque appareil de réfrigération doit être raccordé à un stabilisateur individuel.

Le contournement de stabilisateur n'est pas recommandé, car cette pratique peut causer des dommages à la chaîne de réfrigération (CCE) et à la sécurité des vaccins et donc elle doit être évitée. Une mise à la terre adéquate doit être disponible et raccordée.

Insistez pour réparer les stabilisateurs immédiatement. Identifiez le fournisseur de service Vestfrost autorisé qui répondra aux besoins d'aide technique si requis.

Le stabilisateur de tension est également conçu pour couper sa tension de sortie vers l'ILR si la tension principale chute sous ou excède la plage de tension conçue pour l'entrée. La sortie est automatiquement rétablie après un délai de 3 à 6 minutes fixé en usine (spécifications WHO/PQS E007/VS01.4) quand la tension principale se situe dans la plage recommandée et y demeure.

Raccordez l'appareil au stabilisateur de tension et raccordez ce dernier à une prise murale. (Fig 9+10)

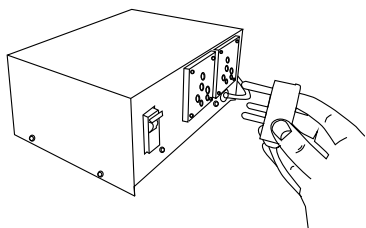

fig. 9

Caracteristiques techniques

Le câblage et les raccordements électriques des systèmes d'alimentation électrique doivent respecter les normes électriques (locales et nationales) en vigueur. Consultez ces normes avant toute installation de l'appareil.

Ce dispositif est conforme aux directives de l'U.E. le concernant, y compris la Directive 2014/35/EU sur la Basse Tension et la Directive 2014/30/EU sur la Compatibilité Electromagnétique.

La prise de courant doit rester facilement accessible. Brancher la fiche mâle de l'appareil dans une prise secteur en 220/240 V / 50Hz réglementairement reliée à la terre. La prise doit être protégée par un fusible/disjoncteur supportant de 10 A - 13A fusible.

Sur les appareils destinés aux pays non européens, vérifiez si la tension de branchement et le type de courant spécifiés sur la plaque signalétique concordent bien avec ceux offerts par le secteur du pays concerné.

Les informations concernant la tension et la puissance absorbée / courant sont indiquées sur la plaque signalétique.

Si un changement de cordon d'alimentation électrique s'impose, cette opération est réservée à un spécialiste.

La plaque signalétique fournit diverses informations techniques ainsi que les numéros de type et de série.

N'utilisez en aucun cas des rallonges de câble.

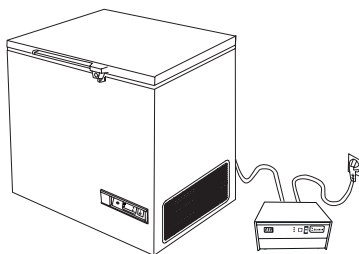

fig. 10

Mise en service et fonctions

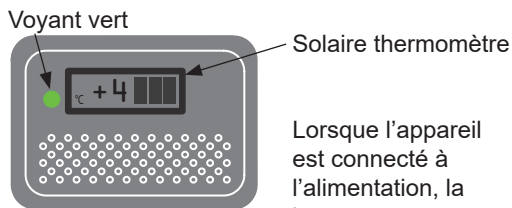

fig. 11

Lorsque l'appareil est connecté à l'alimentation, la lampe verte est allumée

Procédure de mise en route

Connecter le fil de sortie à la prise de courant. La diode verte doit s'allumer pour indiquer que l'appareil est en fonction. Le thermostat électronique procède à son propre test, 20 secondes avant la mise en route du compresseur.

Contrôle de la température

Il est recommandé de vérifier la température intérieure deux fois par jour à l'aide d'un thermomètre précis. Selon les standards et les spécifications de l'OMS, la température intérieure doit être contrôlée régulièrement.

Refroidissement de l'appareil

Avant que les vaccins soient chargés dans l'appareil, la contre-paroi réfrigérante doit être gelée. Pour s'assurer que la contre-paroi réfrigérante est bien gelée, procéder comme suit :

1. Placer un thermomètre dans le panier supérieur.
2. Laisser le réfrigérateur fonctionner pendant 48 heures au moins avant de charger les vaccins.
3. Contrôler la température dans le compartiment de vaccins (celle-ci doit se situer entre +2 et +8 °C).

La température dans le compartiment à vaccins doit être constamment contrôlée sur le thermomètre et doit se situer dans une fourchette de +2 à +8 °C. La précision du thermostat permet un contrôle constant de la température pendant le refroidissement.

Contrôleur

L'appareil possède un contrôleur qui contrôle la température dans le compartiment pour vaccins. Le contrôleur est réglé en usine à une valeur par défaut ce qui maintiendra le compartiment pour vaccins dans la marge souhaitée de 2°-8 °C pour la plupart des conditions ambiantes.

Si le refroidisseur n'est pas utilisé pendant une longue période de temps, il est recommandé d'utiliser

l'interrupteur  pour ARRÊTER le refroidisseur.

Ceci coupe l'alimentation principale.

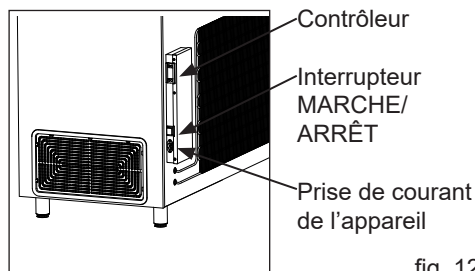

fig. 12

Quand le refroidisseur est ARRÊTÉ, assurez-vous par la suite de bien nettoyer et sécher le compartiment pour vaccins afin d'éviter des problèmes d'odeur ou de moisissure. Afin de prévenir l'apparition d'odeurs, il est recommandé garder le couvercle légèrement ouvert.

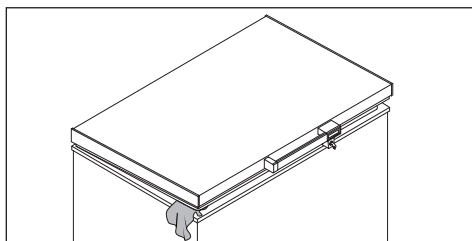

fig. 13

Chargement de l'appareil

Chargement des vaccins

Une fois la température du compartiment à vaccins stabilisée, que celle-ci se trouve entre +2 et +8 °C et que le compresseur s'arrête et repart, les vaccins peuvent être introduits. Les vaccins doivent être disposés dans les paniers.

Pour assurer la circulation d'air et éviter des températures trop basses dans le vaccin, un contact direct avec les parois intérieures doit être évité.

La charge du vaccin dans les paniers ne doit pas être au-dessus des paniers.

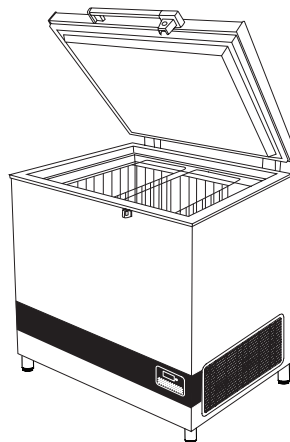

fig. 14

Stockage des vaccins

Les énoncés qui suivent sont les recommandations d'UNICEF pour le stockage de vaccins.

- Conservez les boîtes contenant les vaccins en rangers bien droites
- Les vaccins différents devraient être séparés pour faciliter l'identification.
- Maintenez environ 2 cm d'espace entre les boîtes de vaccins pour favoriser la

circulation de l'air.

- Entreposez les vaccins sensibles au gel (DPT, TT, IPV, Penta et Hep. B) loin du fond de l'ILR pour éviter le gel. Toujours conserver les vaccins dans le panier fourni avec l'ILR. Les vaccins OPV, RVV BCG, JE et rougeole doivent être entreposés dans le fond du panier de l'ILR.
- Les vaccins doivent être entreposés en fonction de leur sensibilité à la chaleur et au froid.

Ne chargez pas le vaccin dessus du sommet des paniers.

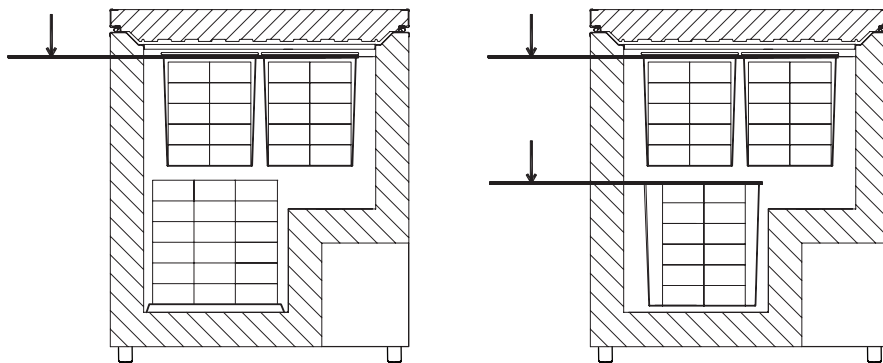

fig. 15

Entretien et nettoyage

Entretien journalier :

La température du compartiment pour vaccins doit toujours être relevée sur le thermomètre chaque matin et chaque soir. Veuillez noter que les vaccins dans l'appareil ne doivent pas geler.

Entretien hebdomadaire :

A l'usage normal, l'eau peut s'accumuler au fond de l'appareil: l'enlever avec un chiffon ou par le trou d'écoulement.

Essuyer des gouttelettes d'eau sur la paroi intérieure en même temps.

Dans certaines conditions ambiantes, du givre peut se former sur la paroi intérieure. Enlever le givre sans utiliser des outils à arêtes vives.

Vérifier si le joint d'étanchéité du couvercle joint bien sur le cadre supérieur lorsque le couvercle est fermé. Un couvercle à fermeture étanche réduit l'accumulation d'eau et la formation de givre considérablement.

Entretien mensuel :

Nettoyez la grille du côté droit du réfrigérateur une fois par mois.

Entretien annuel :

Les raccords électriques et les composants doivent être vérifiés et nettoyés une fois par année ou plus souvent si nécessaire.

Nettoyage

Débranchez l'alimentation avant le nettoyage.

La meilleure façon de nettoyer l'appareil est d'utiliser de l'eau chaude avec une petite quantité de détergent non parfumé. N'utilisez jamais des produits de nettoyage décapants. Utiliser un chiffon doux. Rincez à l'eau claire et séchez minutieusement. Il est important d'éviter que l'eau s'écoule dans le panneau de contrôle.

Le joint d'étanchéité autour du couvercle doit être nettoyé régulièrement afin d'éviter la décoloration et pour prolonger la durée d'utilisation. Utilisez de l'eau propre. Après le nettoyage du joint d'étanchéité, vérifiez qu'il continue de fournir une bonne étanchéité.

Si l'appareil n'est pas utilisé pendant une période de temps, ouvrez l'interrupteur d'alimentation, débranchez l'appareil, videz l'appareil, nettoyez l'intérieur et laissez le couvercle ouvert pour permettre à l'air de circuler afin de prévenir les odeurs.

Drainage du condensat

À cause de l'humidité de l'air associée aux surfaces froides à l'intérieur du compartiment pour vaccins, il faut s'attendre que de la condensation se formera sur les côtés du revêtement intérieur. La condensation sera recueillie au bas d'où elle doit être régulièrement drainée. Si le bas du compartiment pour vaccins est couvert d'eau de condensation, il faut amorcer le drainage/séchage.

La condensation augmente si :

- L'appareil est trop fréquemment ouvert.
- Le couvercle ne ferme pas adéquatement.
- Le joint du couvercle est défectueux.

Le niveau d'humidité est élevé.

Le dégivrage doit être exécuté le matin entre 7 et 9 heures, juste avant que la radiation solaire soit à nouveau suffisante pour faire démarrer le compresseur et le système de réfrigération.

Procédez comme suit :

IMPORTANT!

Avant le drainage de la condensation, les vaccins doivent être déplacés vers un autre ILR en fonction ou une boîte froide avec les contenants de glace conditionnés.

1. Coupez l'alimentation par le bouton MARCHE/ARRÊT (ON/OFF) ou débrancher la fiche de la prise de courant.
2. Ouvrez le bouchon de drainage, situé à l'intérieur du compartiment.
3. Placez un bac sous le drain d'eau de condensation.
4. Quand toute la condensation et les gouttes d'eau sur le recouvrement ont été soigneusement retirées, nettoyez l'in-

térieur de l'armoire, le couvercle, le joint du couvercle et l'extérieur de l'armoire en utilisant un détergent doux non parfumé. Asséchez le compartiment pour vaccins avec un chiffon doux et assurez-vous qu'il ne reste plus d'humidité après le nettoyage.

5. Remettez en place le bouchon de drainage interne et assurez-vous que le joint du couvercle n'est pas défectueux.
6. Rétablissez l'alimentation par le bouton MARCHE/ARRÊT (ON/OFF).
7. Quand l'appareil a atteint les températures sécuritaires requises (2°- 8 °C) pour entreposer les vaccins, placez ces derniers en rangées nettes avec des espaces.

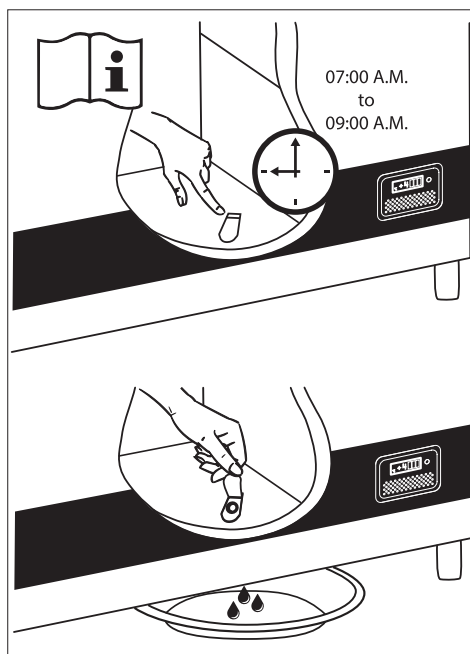

fig. 16

Identification des pannes

En cas d'anomalie	Causes possibles	Marche à suivre
Le compresseur ne fonctionne pas et les poches de glace ne sont pas froides	Patienter. Le compresseur va certainement se mettre en marche dans quelques minutes.	Si ce n'est pas le cas, procéder aux vérifications suivantes : - Vérifiez que l'alimentation est branchée et que le câble du panneau solaire à l'appareil n'est pas endommagé. - Vérifier l'état du fusible et le remplacer si nécessaire. - Si tous les éléments ci-dessus sont en ordre, appeler un responsable technique.
Le compresseur tourne, et la température est trop haute.	La grille de ventilation est bloquée. Le couvercle n'est pas fermé correctement. Le ventilateur dans l'appareil est bloqué ou défectueux. Le ventilateur dans le compartiment du compresseur est bloqué ou défectueux. L'appareil est placé dans une température ambiante trop élevée.	Assurer la libre circulation de l'air. S'assurer que le couvercle soit bien fermé. Vérifiez que le ventilateur fonctionne, sinon, le remplacer. Voir la section : Service Vérifiez que le ventilateur fonctionne, sinon, le remplacer. Voir la section : Service Protéger l'appareil contre la lumière directe du soleil et assurer une meilleure ventilation de la pièce.
La température n'est pas affichée	Le thermomètre solaire ne fonctionne pas. Il n'y a pas assez de lumière pour le capteur solaire.	Remplacez le thermomètre solaire. Allumez la lumière.

Garantie, pièces de rechange et service après-vente

Les pannes ou les dommages dûs directement ou indirectement à une utilisation incorrecte ou fautive, un entretien insuffisant, un encastrement, une mise en place ou un raccordement incorrect, un incendie, un accident, un impact de foudre, des variations de tension et tout autre dysfonctionnement électrique dû par exemple à des fusibles ou disjoncteurs défectueux, ou à des défauts du réseau d'alimentation électrique ne sont pas couverts par la garantie. Dans le cas de réparations effectuées par des personnes autres que les réparateurs agréés par le fournisseur, et en termes généraux l'ensemble des pannes et dommages dont le fournisseur peut prouver qu'ils sont dûs à d'autres causes que des erreurs ou défauts de fabrication et de matériaux et qui, par conséquent, ne sont pas couverts par la garantie.

Veillez noter que lorsqu'une intervention dans la construction ou d'une modification des composants de l'appareil a été faite, la garantie et la responsabilité du fournisseur cesse, et l'appareil ne peut pas être utilisé légitimement.

Pièces de rechange

Lors de la commande de pièces de rechange, indiquer le type, numéro de produit et de production de l'appareil. Ces renseignements se trouvent sur la plaque signalétique au dos de l'appareil. La plaque signalétique renferme plusieurs informations techniques, dont les numéros de type et de série.



fig. 17

TOUJOURS faire appel à des services agréés en cas de réparation ou de remplacement !

Mise au rebut

Avis aux utilisateurs concernant la collecte et l'élimination des piles et des appareils électriques et électroniques usagés.



Apposé sur le produit lui-même, sur son emballage, ou figurant dans la documentation qui l'accompagne, ce pictogramme indique que les piles et appareils électriques et électroniques usagés doivent être séparés des ordures ménagères. Afin de permettre le traitement, la valorisation et le recyclage adéquats des piles et des appareils usagés, veuillez les porter à l'un des points de collecte prévus, conformément à la législation nationale en vigueur ainsi qu'aux directives 2012/19/EU et 2006/66/EC.

En éliminant piles et appareils usagés conformément à la réglementation en vigueur, vous contribuez à prévenir le gaspillage de ressources précieuses ainsi qu'à protéger la santé humaine et l'environnement contre les effets potentiellement nocifs d'une manipulation inappropriée des déchets.

Pour de plus amples renseignements sur la collecte et le recyclage des piles et appareils usagés, veuillez vous renseigner auprès de votre mairie, du service municipal d'enlèvement des déchets ou du point de vente où vous avez acheté les articles concernés.

Le non-respect de la réglementation relative à l'élimination des déchets est passible d'une peine d'amende.



Pour les utilisateurs professionnels au sein de l'Union européenne

Si vous souhaitez vous défaire de pièces d'équipement électrique ou électronique, veuillez vous renseigner directement auprès de votre détaillant ou de votre fournisseur.

Information relative à l'élimination des déchets dans les pays extérieurs à l'Union européenne

Ce pictogramme n'est valide qu'à l'intérieur de l'Union européenne. Pour supprimer ce produit, contactez les autorités locales ou votre revendeur afin de connaître la procédure d'élimination à suivre.



Note relative au pictogramme à apposer sur les piles

Le pictogramme représentant une poubelle sur roues barrée d'une croix est conforme à la réglementation. Si ce pictogramme est combiné avec un symbole chimique, il remplit également les exigences posées par la Directive relative au produit chimique concerné.

Advertencia

Puesto que el aparato contiene un refrigerante inflamable, es esencial asegurarse de que no esté dañada la tubería de refrigeración.

La cantidad y el tipo de refrigerante usado en su aparato se indica en la placa de datos.

La Norma EN378 establece que el local en el que Ud. instale su aparato deberá tener un volumen de 1m³ por 8 g de refrigerante de hidrocarburos usado en los aparatos. El objetivo es evitar la formación de mezclas de aire/gas inflamable en el local donde esté situado el aparato, en caso de un escape en el circuito del refrigerante.

ADVERTENCIA:

Mantenga las aberturas de ventilación de la caja del aparato o de la estructura integrada libres de obstrucciones

ADVERTENCIA:

No utilice dispositivos mecánicos ni otros medios para acelerar el proceso de descongelación que no sean los recomendados por el fabricante

ADVERTENCIA:

No dañe el sistema del refrigerante

ADVERTENCIA:

No utilice aparatos eléctricos dentro del compartimento de almacenamiento de alimentos del aparato, a menos que sean del tipo recomendado por el fabricante

ADVERTENCIA:

No se debe exponer el aparato a la lluvia

ADVERTENCIA:

Consejos y advertencias de seguridad. Este aparato puede ser utilizado por niños a partir de 8 años y por personas con limitaciones físicas, sensoriales o psíquicas, o que carezcan de experiencia y conocimientos, siempre y cuando sea bajo la supervisión de una persona responsable de su seguridad o que le haya instruido en el uso correcto del aparato siendo consciente de los daños que se pudieran ocasionar.

ADVERTENCIA:

No dejar que los niños jueguen con el aparato.

ADVERTENCIA:

La limpieza y el mantenimiento rutinario no deben encomendarse a los niños a menos que sean mayores de 8 años y lo hagan bajo supervisión.

ADVERTENCIA:

Mantenga siempre las llaves en lugar separado y fuera del alcance de los niños.

ADVERTENCIA:

No guarde sustancias explosivas, tales como latas de aerosol con un propelente inflamable en este electrodoméstico

**ADVERTENCIA:**

Peligro de incendio o explosión si refrigerante inflamable usado. Solo Debe ser reparado por personal capacitado.

ADVERTENCIA:

al colocar el aparato, asegúrese de que el cable de energía no esté atascado o dañado.

ADVERTENCIA:

no ubique las tomas de corriente portátiles o suministros de energía portátiles en la parte trasera del aparato.

ADVERTENCIA:

El aparato utiliza gas soplado de aislamiento inflamable. Para obtener información sobre la eliminación segura, póngase en contacto con su servicio de eliminación local. Ver sección sobre eliminación.

Indice

Advertencia.....	2
Conozca su refrigerador.....	5
MUY IMPORTANTE!	6
Colocación del Fridge-Tag.....	7
Información general.....	8
Estabilizador de voltaje.....	9
Conexión eléctrica.....	9
Operación y funcionamiento.....	10
Carga del aparato.....	11
Mantenimiento y limpieza.....	12
Drenaje del agua de condensación.....	13
Corrección de fallos.....	14
Garantía, repuestos y servicio.....	15
Eliminación de electrodomésticos.....	16

Codigo PQS	Modelo	Especificaciones de rendimiento de PQS Referencia de especificación:	Protocolo independiente de prueba de PQS Protocolo de verificación de producto:
E003/109	VLS 204A AC	E003/RF03.4	E003/RF03-VP.3
E003/110	VLS 304A AC	E003/RF03.4	E003/RF03-VP.3
E003/111	VLS 354A AC	E003/RF03.4	E003/RF03-VP.3
E003/112	VLS 404A AC	E003/RF03.4	E003/RF03-VP.3
E003/113	VLS 504A AC	E003/RF03.4	E003/RF03-VP.3

Conozca su refrigerador

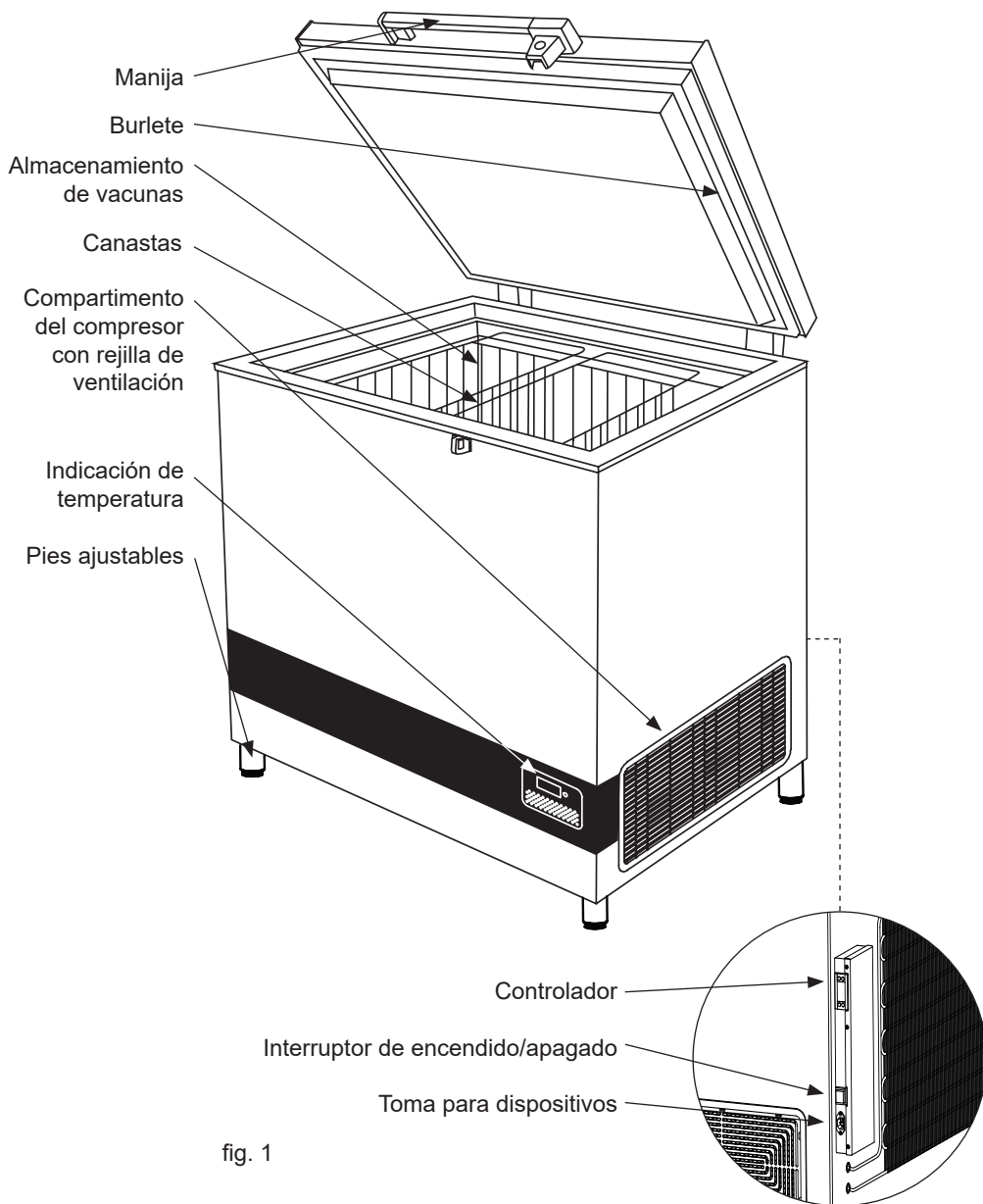

ADVERTENCIA!

MUY IMPORTANTE!

- Asegúrese de NUNCA colocar ningún material contra la cubierta del sensor.

Ej. Paquetes de agua

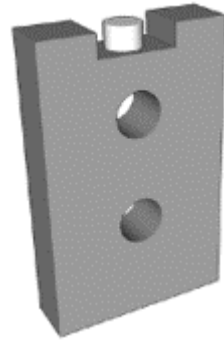

fig. 2

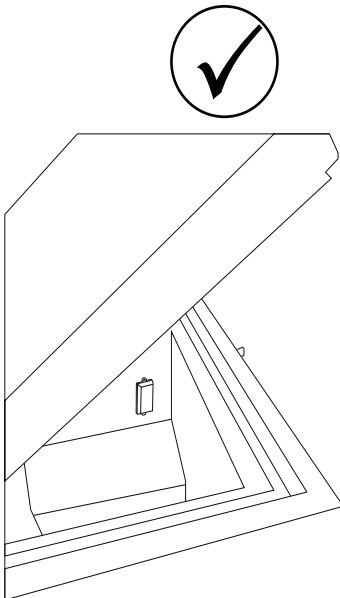

fig. 3

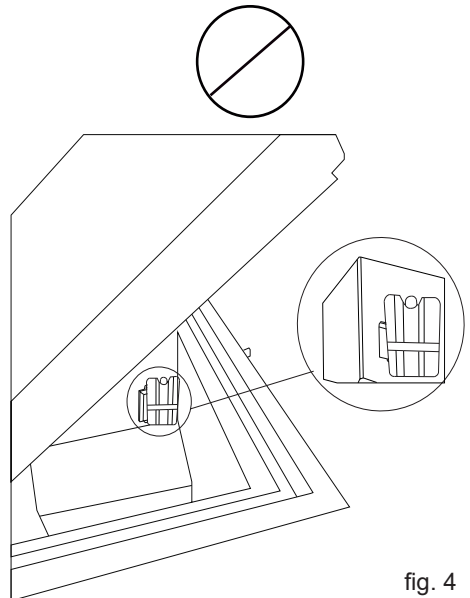

fig. 4

Colocación del Fridge-Tag

El Fridge-tag activado se debe colocar inmediatamente en su ubicación predeterminada. Se recomienda y es importante colocar el dispositivo en el centro del frigorífico para una observación de temperatura óptima

Sensor externo

Dos horas antes de activar el dispositivo, el sensor externo debe estar colocado en su ubicación predeterminada. Se recomienda y es importante colocar el sensor externo en el centro del frigorífico para una observación de temperatura óptima y para evitar cualquier medición incorrecta al poner en marcha el dispositivo



fig. 5

**Fridge-tag
Support**



Información general

El modelo VLS A AC es un refrigerador con revestimiento de hielo para vacunas. Tiene un compartimento para almacenamiento de vacunas (+2° a +8°C) equipados con cestas como accesorio.

Fuente de alimentación eléctrica

El VLS A AC viene equipado con un compresor de servicio pesado que puede funcionar con voltajes hasta un 22% menores que el voltaje nominal. Consulte la placa de especificaciones técnicas. Si las variaciones de voltaje exceden estos márgenes, se recomienda el uso de un estabilizador automático de voltaje.

Datos técnicos

Consulte la placa de especificaciones técnicas colocada en la parte posterior del aparato.

Desembalaje

1. Retire el embalaje del aparato, y verifique que no tenga daños. Si observa algún daño, infórmelo a su supervisor.
2. Verifique que el voltaje y la frecuencia de la alimentación eléctrica coincidan con lo especificado.
3. Abra el aparato y retire todo el material de embalaje.

Pies ajustables

Nivele el aparato atornillando los pies ajustables hacia arriba o hacia abajo.

Si el aparato se va a colocar sobre una superficie blanda, como por ejemplo suelo de madera o una alfombra, lo mejor es volver a comprobar si el aparato sigue nivelado después de un período de tiempo, ya que la superficie subyacente puede darse, bajo el peso del aparato.

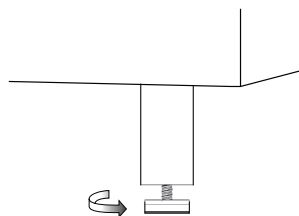

fig. 6

Ubicación

Se debe colocar el aparato en una habitación bien ventilada, no debe recibir luz solar directa y debe quedar lejos de otras fuentes de calor.

Al instalar el electrodoméstico asegúrese de que el piso esté nivelado. Consulte la figura 6 para obtener instrucciones adicionales.

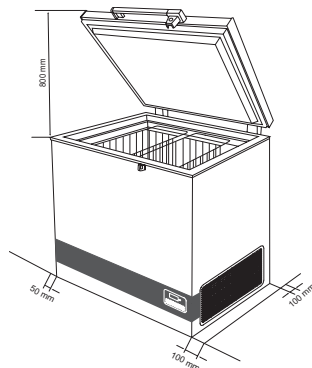

fig. 7

Debe haber una separación libre mínima de 30 mm entre la base del aparato y el suelo. Deben mantenerse libres de obstáculos las aberturas de ventilación del aparato o de las estructuras integradas.

AVISO: No debe obstaculizarse el acceso a la rejilla de ventilación. (figura 8).

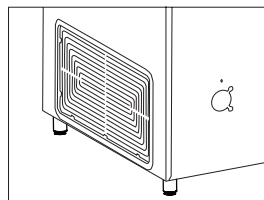

fig. 8

Estabilizador de voltaje

Es altamente recomendado que todos los equipos de cadena de frío, que funcionan con corriente alterna, se instalen con un estabilizador de voltaje, para proteger el equipo contra las fluctuaciones de voltaje.

Los estabilizadores deben ser seleccionados e instalados según el voltaje de entrada disponible.

Introducciones para el usuario:

Cada unidad de refrigeración debe estar conectada a un estabilizador individual. No se recomienda la derivación del estabilizador, ya que tal práctica puede provocar daños del CCE y, a su vez, la seguridad de las vacunas y por tanto debe ser evitado. La conexión a tierra correcta debe estar disponible y conectada.

Enfatizan en reparar los estabilizadores inmediatamente. Identifique al proveedor de servicio autoriza de Vestfrost, en caso de que se necesite asistencia técnica.

El estabilizador de voltaje también se proporciona el arreglo para cortar su voltaje de salida para el ILR, en caso de que el voltaje de la red eléctrica pasa por encima o por debajo, según el gama de voltaje de entrada diseñado. La salida se restablece automáticamente después de la demora de ajuste de fábrica, de 3 a 6 minutos (WHO/PQS E007/ vs 01.4 especificaciones) cuando el voltaje de la red eléctrica está dentro de la gama recomendada y permanece dentro.

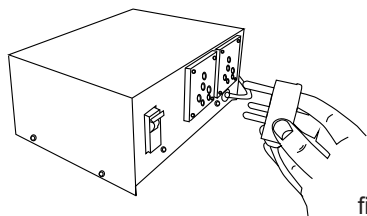

fig. 9

Conexión eléctrica

Este aparato cumple con las directivas UE relevantes, incluso Directiva de Bajo Voltaje 2014/35/EU y Directiva de Compatibilidad Electromagnética 2014/30/EU.

La toma de corriente deberá ser libremente accesible (preferentemente emplazada por encima del armario).

Conectar la unidad a una red eléctrica de corriente alterna de 220/240 V / 50Hz a través de una toma de corriente instalada reglamentariamente y provista de puesta a tierra.

La toma de corriente debe estar protegida con un fusible de 10–13 amperios.

En los aparatos destinados a países fuera del continente europeo deberá verificarse si los valores de la tensión de conexión y el tipo de corriente que figuran en la placa de características del aparato coinciden con los de la red nacional.

La información sobre voltaje / corriente o la energía, se dan en la placa de características.

Si se ha dañado el cable de alimentación eléctrica, éste deberá ser reemplazado por el fabricante, su técnico de servicio o personal de una formación equivalente, para evitar peligros

La placa de características, situada en el interior del aparato, contiene algunos datos técnicos, además del número de tipo y serie. del número de tipo y serie.

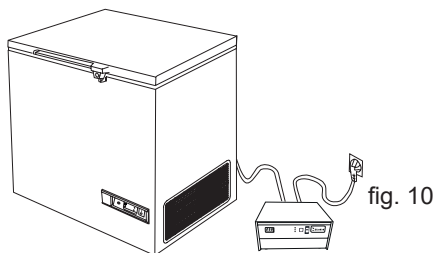

fig. 10

Operación y funcionamiento

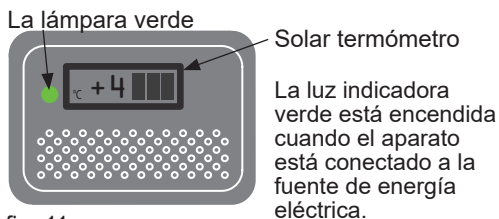

fig. 11

Procedimiento de funcionamiento inicial

Conecte los conductores principales a la fuente de alimentación. Es necesario que encienda la luz indicadora verde para indicar que el aparato está funcionando. El termostato electrónico realiza una prueba automática, 20 segundos antes del arranque del compresor.

Control de temperatura

Se recomienda verificar dos veces al día, con un termómetro de precisión, la temperatura interior. Es necesario verificar periódicamente la temperatura interior de acuerdo con las normativas y especificaciones de WHO.

Enfriamiento del aparato

Es necesario del revestimiento de hielo estén congelados antes de cargar el aparato con las vacunas. Para verificar que los cuatro lados del revestimiento de hielo estén congelados haga lo siguiente:

1. Coloque un termómetro en la canasta superior.
2. Deje que el refrigerador funcione durante al menos 48 horas antes de cargar la vacuna.
3. Verifique la temperatura en el compartimiento de la vacuna (debe estar entre los límites de $+2^{\circ}$ y $+8^{\circ}$ C).

Siempre se debe observar en el termómetro la temperatura en el compartimiento de vacunas, y ésta debe encontrarse dentro de los límites de $+2^{\circ}$ a $+8^{\circ}$ C. Debido a la tolerancia mecánica de los termostatos siempre se debe controlar la temperatura durante el enfriamiento.

Controlador

El aparato tiene un controlador que permite controlar la temperatura en el compartimiento de vacunas. El controlador está ajustado en la fábrica a un punto de consigna predeterminado, lo que en la mayoría de los entornos ambientales mantendrá el compartimiento de vacuna dentro de los umbrales deseados de 2° - 8° C.

Si el refrigerador no se utiliza durante un tiempo prolongado se aconseja usar el

interruptor de encendido/apagado  para apagarlo.

Con ello se desconecta la alimentación principal.

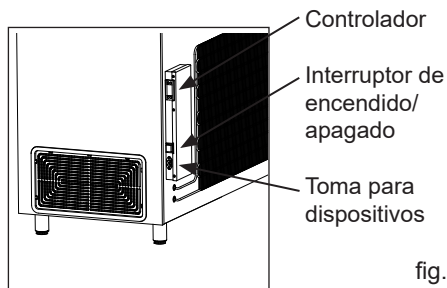

fig. 12

Si se apaga el refrigerador con el interruptor, es necesario asegurarse de que el compartimiento de vacunas se limpie y se seque a conciencia para evitar problemas de moho u olores. Para prevenir que el aparato tome olores es muy recomendable mantener la tapa ligeramente abierta.

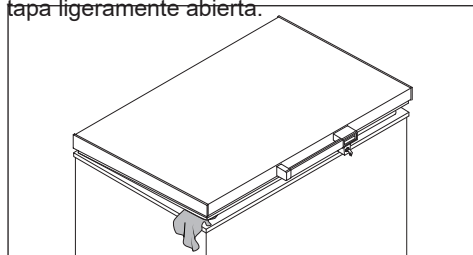

fig. 13

Carga del aparato

Carga de vacunas

Cuando la temperatura en el compartimiento de vacunas se haya estabilizado, es decir, la temperatura se encuentre entre $+2^{\circ}$ y $+8^{\circ}$ °C y el compresor se apague y se encienda, se podrán cargar las vacunas. Se recomienda colocar las vacunas ordenadamente en las canastas.

Para garantizar la circulación de aire y evitar demasiado baja temperatura de la vacuna, el contacto directo con las paredes interiores debe ser evitado.

La vacuna no debe ser cargada por encima de la parte superior de las cestas.

Depósito de vacunas

Los puntos que figuran a continuación son consejos para el almacenamiento de vacunas elaborados por Unicef

- Mantenga las cajas que contienen las vacunas en filas ordenadas.
- Las vacunas diferentes deben mantenerse separadas para facilitar su identificación.
- Debe dejarse un espacio de unos 2 cm entre las cajas de vacunas para que circule el aire.

No cargue la vacuna sobre la parte superior de las cestas.

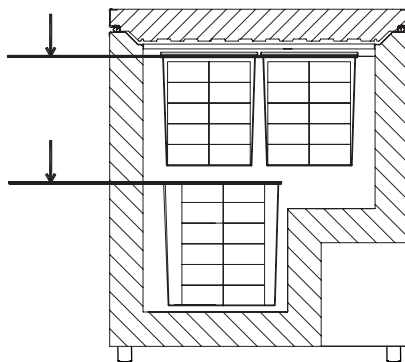
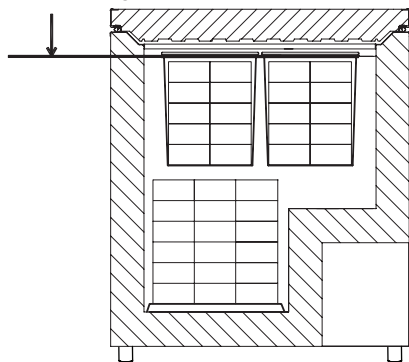

fig. 15

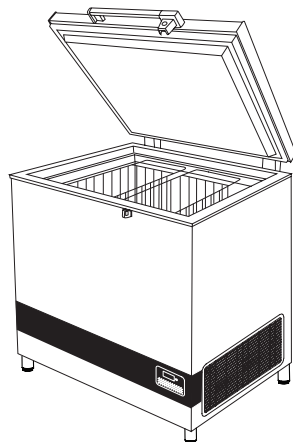

fig. 14

- Las vacunas sensibles a la congelación (DPT, TT, IPV, Penta y Hep. B) deben mantenerse lejos del fondo del ILR para evitar que se congelen. Mantenga siempre las vacunas en la cesta que se incluye con el ILR. Las vacunas OPV, RVV BCG, JE y de la rubeola se deben almacenar en el fondo de la cesta del ILR.
- Las vacunas deben almacenarse en función de su sensibilidad al calor y al frío.

Mantenimiento y limpieza

Mantenimiento diario:

La temperatura en el compartimento de vacunas siempre debe controlarse en el termómetro cada mañana y cada noche. Por favor, recuerde que la vacuna dentro del aparato no debe congelarse.

Mantenimiento semanal:

Durante el uso normal, el agua puede acumularse en la parte inferior del aparato, retirar con un paño o a través del orificio de drenaje

Limpie las gotitas de agua en la pared interior, al mismo tiempo.

Bajo ciertas condiciones ambientales, puede formar escarcha en la pared interior. Retire la escarcha sin utilizar herramientas afiladas.

Inspecciona si la junta de la tapa se cierre hermético a la parte superior del marco, cuando la tapa está cerrada. Una tapa de cierre hermético reduce la acumulación de agua y la formación de escarcha significativamente.

Mantenimiento mensual:

Limpie la rejilla en el lado derecho del refrigerador una vez al mes.

Mantenimiento anual:

Deben controlarse y limpiarse las conexiones y componentes eléctricos una vez al año, o con mayor frecuencia si es necesario.

Limpieza

Desconecte la alimentación eléctrica antes de proceder a limpiar.

El mejor modo de limpiar el aparato es usando agua caliente, con una pequeña cantidad de detergente sin perfume. Nunca use agentes de limpieza abrasivos. Utilice un paño blando. Enjuague con agua limpia, y séquelo completamente. Es importante evitar que el agua penetre en el panel de mandos.

Es necesario limpiar regularmente el burlete alrededor de la tapa para prevenir la decoloración, y para prolongar la vida útil de servicio. Use agua limpia. Después de limpiar el burlete, verifique que éste continúe proporcionando un sello hermético.

Si no se va a usar el aparato durante un tiempo, desenchúfelo, desconecte la alimentación eléctrica, vacíe el aparato, limpie el interior, y deje la tapa abierta para permitir la circulación de aire e impedir que se formen malos olores.

Drenaje del agua de condensación

Debido a la humedad del aire combinada con las superficies frías dentro del compartimiento de vacunas, es de esperar que la condensación se forme en los lados del forro interior. La condensación se recogerá en el fondo, desde donde regularmente se necesita drenar. Si la parte inferior del compartimiento de vacunas está cubierto con agua de condensación, debe iniciarse el drenaje y secado.

La condensación aumenta si:

- El equipo se abre con demasiada frecuencia
- La tapa no se cierra correctamente
- La junta de la tapa está defectuosa
- El alto nivel de humedad

El drenaje de agua debe realizarse en la mañana entre las 7am hasta las 9am, justo antes de que la radiación solar vuelva a ser lo suficiente potente como para arrancar el compresor y el sistema de refrigeración.

Proceda de la siguiente manera:

IMPORTANTE!

Antes del drenaje de agua de condensación, las vacunas deben ser trasladadas a otro ILR o a una caja fría acondicionada con paquetes de agua.

1. Desconecte la fuente de energía, apagando el botón de encendido/apagado o desconecte el enchufe de la toma de corriente.. I
2. Abra la tapone de drenaje. Se encuentra en el interior del compartimiento
3. Coloque una bandeja debajo del desagüe de agua.
4. Cuando se haya quitado cuidadosamente toda el agua y gotas en el forro, limpie el gabinete interior, así como la tapa,

la junta de la tapa y fuera del aparato usando agua con un detergente sueva y sin perfume. Seque el congelador con un paño sueva y asegúrese de que no quede humedad después de la limpieza.

5. Vuelva a insertar las tapone de drenaje, y verifique que la empaquetadura de la tapa no esté defectuosa.
6. Vuelva a conectar la fuente de energía con el botón de encendido/apagado.
7. Cuando el aparato haya recuperado las temperaturas seguras requeridas para el almacenamiento de las vacunas 2° - 8 °C, coloque las vacunas en hileras ordenadas con espacio.

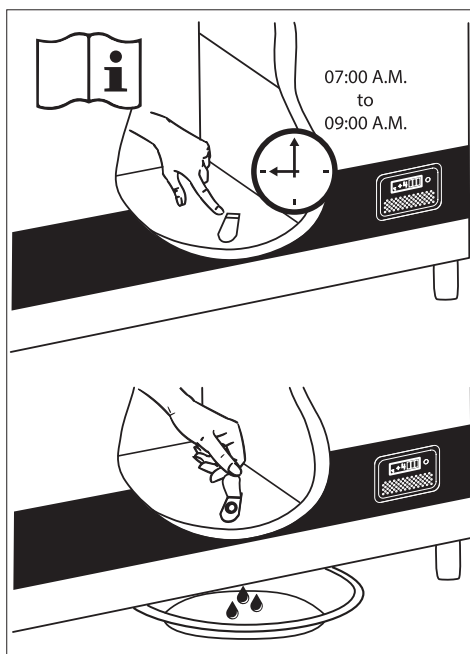

fig. 16

Corrección de fallos

Fallo	Causa posible	Solución
El compresor no está en funcionamiento, y los paquetes de hielo no están fríos	Espere, lo más probable es que el compresor vuelva a funcionar a los pocos minutos.	Si esto no sucediera, compruebe lo siguiente: - Compruebe que esté conectada la alimentación eléctrica, y que el cable que va del panel solar al aparato esté intacto. - Controle el fusible, y cámbielo si es necesario. - Si todo lo arriba indicado está bien, llame a su supervisor técnico.
El compresor está en funcionamiento, y la temperatura es demasiado alta	La rejilla de ventilación está bloqueada. La tapa no está cerrada debidamente. El ventilador dentro del aparato está bloqueado o defectuoso. El ventilador dentro del compresor está bloqueado o defectuoso. La temperatura del local donde se ha instalado el aparato es demasiado alta.	Verifique que no haya obstrucciones para la circulación del aire. Verifique que la tapa esté debidamente cerrada. Controle que el ventilador esté en funcionamiento, de lo contrario debería cambiarse. Véase la sección: Servicio Controle que el ventilador esté en funcionamiento, de lo contrario debería cambiarse. Véase la sección: Servicio Proteja el aparato de la luz solar directa, y asegúrese de que el local esté más ventilado.
No se indica ninguna temperatura en la pantalla	El termómetro solar no funciona No hay suficiente luz para el sensor solar.	Cambie el termómetro solar. Enciende la luz.

Garantía, repuestos y servicio

Exclusiones de la Garantía

Fallos y daños causados directa o indirectamente por uso erróneo o indebido, mantenimiento insuficiente, integración o instalación erróneos o conexiones eléctricas defectuosas. Incendio, accidente, rayos, variaciones de voltaje u otras interferencias eléctricas, incluidos fusibles defectuosos o fallos en las instalaciones de suministro eléctrico.

La Garantía no cubre reparaciones realizadas por centros de servicio distintos de los autorizados, ni aquellos fallos y daños que el fabricante demuestre que se deben a causas distintas a defectos de fabricación o de materiales.

Por favor, tenga en cuenta que los cambios en la construcción del aparato o en sus componentes cancelarán esta Garantía y la responsabilidad de producto, y no podrá utilizarse el aparato legalmente.

Repuestos

Al hacer pedidos de repuestos, le sugerimos indicar el tipo y los números de serie y de producto del electrodoméstico. Esta información aparece en la placa de identificación del fabricante colocada en la parte trasera del electrodoméstico. La placa del fabricante contiene diversa información técnica, incluido el tipo de aparato y el número de serie.



fig 17

Eliminación de electrodomésticos

Información para Usuarios sobre la Recolección y Eliminación de aparatos viejos y baterías usadas.



Estos símbolos en los productos, embalajes y/o documentos adjuntos, significan que los aparatos eléctricos y electrónicos y las baterías no deberían ser mezclados con los desechos domésticos. Para el tratamiento apropiado, la recuperación y el reciclado de aparatos viejos y baterías usadas, por favor, observe las normas de recolección aplicables, de acuerdo a su legislación nacional y a las Directivas 2012/19/EU y 2006/66/EC.

Al desechar estos aparatos y baterías correctamente, Usted estará ayudando a preservar recursos valiosos y a prevenir cualquier potencial efecto negativo sobre la salud de la humanidad y el medio ambiente que, de lo contrario, podría surgir de un manejo inapropiado de los residuos.

Para mayor información sobre la recolección y el reciclado de aparatos y baterías viejos, por favor, contacte a su comunidad local, su servicio de eliminación de residuos o al comercio donde adquirió estos aparatos. Podrán aplicarse penas por la eliminación incorrecta de estos residuos, de acuerdo a la legislación nacional.



Para usuarios empresariales en la Unión Europea

Si usted desea descartar aparatos eléctricos y electrónicos, por favor contacte a su distribuidor o proveedor a fin de obtener mayor información.

Información sobre la Eliminación en otros Países fuera de la Unión Europea

Estos símbolos sólo son válidos dentro de la Unión Europea. Si desea desechar este producto, póngase en contacto con las autoridades locales o con su distribuidor para que informen sobre el método correcto de eliminación.

Nota sobre el símbolo de la batería

Este símbolo puede ser usado en combinación con un símbolo químico. En este caso, el mismo cumple con los requerimientos establecidos por la Directiva para los químicos involucrados



ОСТОРОЖНО

Поскольку данное изделие содержит горючий хладагент, важно не допускать повреждения трубопроводов хладагента.

Количество хладагента и тип, используемого в вашем изделии, указано на табличке с паспортными данными.

Стандартом EN378 регламентируется, что помещение, в котором вы устанавливаете изделие, должно иметь объем 1 м³ на 8 г углеводородного хладагента, используемого в устройстве. Это требование имеет своей целью избежать образования горючей газо-воздушной смеси в помещении, где находится изделие, в случае нарушения герметичности контура хладагента.

ОСТОРОЖНО: Следите за тем, чтобы вентиляционные отверстия в шкафу изделия или встроенной конструкции оставались открытыми

ОСТОРОЖНО: Для ускорения процесса размораживания не разрешается использовать никаких механических предметов или других средств, кроме рекомендованных изготовителем

ОСТОРОЖНО: Оберегайте контур хладагента от повреждений

ОСТОРОЖНО: Не используйте электрические приборы внутри охлаждаемого отсека хранения, исключая устройства рекомендованного изготовителем типа.

ОСТОРОЖНО: Не оставляйте изделие под дождем.

ОСТОРОЖНО: Дети до 8 лет, лица с ограниченными физическими, умственными и психическими возможностями, а также лица, не обладающие достаточными знаниями о приборе, могут использовать прибор только под присмотром лиц, ответственных за их безопасность, или после подробного инструктажа и осознания всех опасностей, связанных с эксплуатацией прибора.

ОСТОРОЖНО: Детям не разрешается играть с прибором.

ОСТОРОЖНО:

Очистка и обслуживание прибора не должны производиться детьми, это допустимо, только если они старше 8 лет и их контролируют взрослые.

ОСТОРОЖНО: Оберегайте контур хладагента от повреждений.

ОСТОРОЖНО: Не храните взрывоопасные вещества, такие как аэрозольные баллоны с горючей топливом в этом приборе.



ОСТОРОЖНО: Есть опасность опасность пожара или взрыва легко воспламеняющихся хладагента используется. Должен только быть отремонтированы специально обученным персоналом.

ОСТОРОЖНО:

При установке аппарата убедитесь, что шнур питания не заземлен или не поврежден.

ОСТОРОЖНО:

Не размещайте блок переносных розеток или переносные источники питания на задней панели устройства.

ОСТОРОЖНО:

В приборе используется воспламеняющийся изолирующий газ. За информацией о безопасной утилизации обращайтесь в местную службу утилизации. См. Раздел «Утилизация».

Содержание

ОСТОРОЖНО.....	2
Ознакомьтесь со своим холодильником .	5
ВАЖНО!	6
Размещение ярлыка Фридж-тэг	7
Общие сведения	8
Электрическое подключение	9
Настройка и режимы работы	10
Загрузка устройства	11
Техническое обслуживание и мойка	12
Слив конденсата	13
Поиск и устранение неисправностей	14
Гарантия, запасные части и сервис	15
Утилизация.....	16

PQS Код	Модель	Технические характеристики PQS Ссылка на спецификацию:	Независимый PQS протокол типовых испытаний Протокол проверки продукта:
E003/109	VLS 204A AC	E003/RF03.4	E003/RF03-VP.3
E003/110	VLS 304A AC	E003/RF03.4	E003/RF03-VP.3
E003/111	VLS 354A AC	E003/RF03.4	E003/RF03-VP.3
E003/112	VLS 404A AC	E003/RF03.4	E003/RF03-VP.3
E003/113	VLS 504A AC	E003/RF03.4	E003/RF03-VP.3

Ознакомьтесь со своим холодильником



рис. 1

ОСТОРОЖНО!

ВАЖНО!

- Никогда не ставьте какие-либо предметы на крышку датчика.

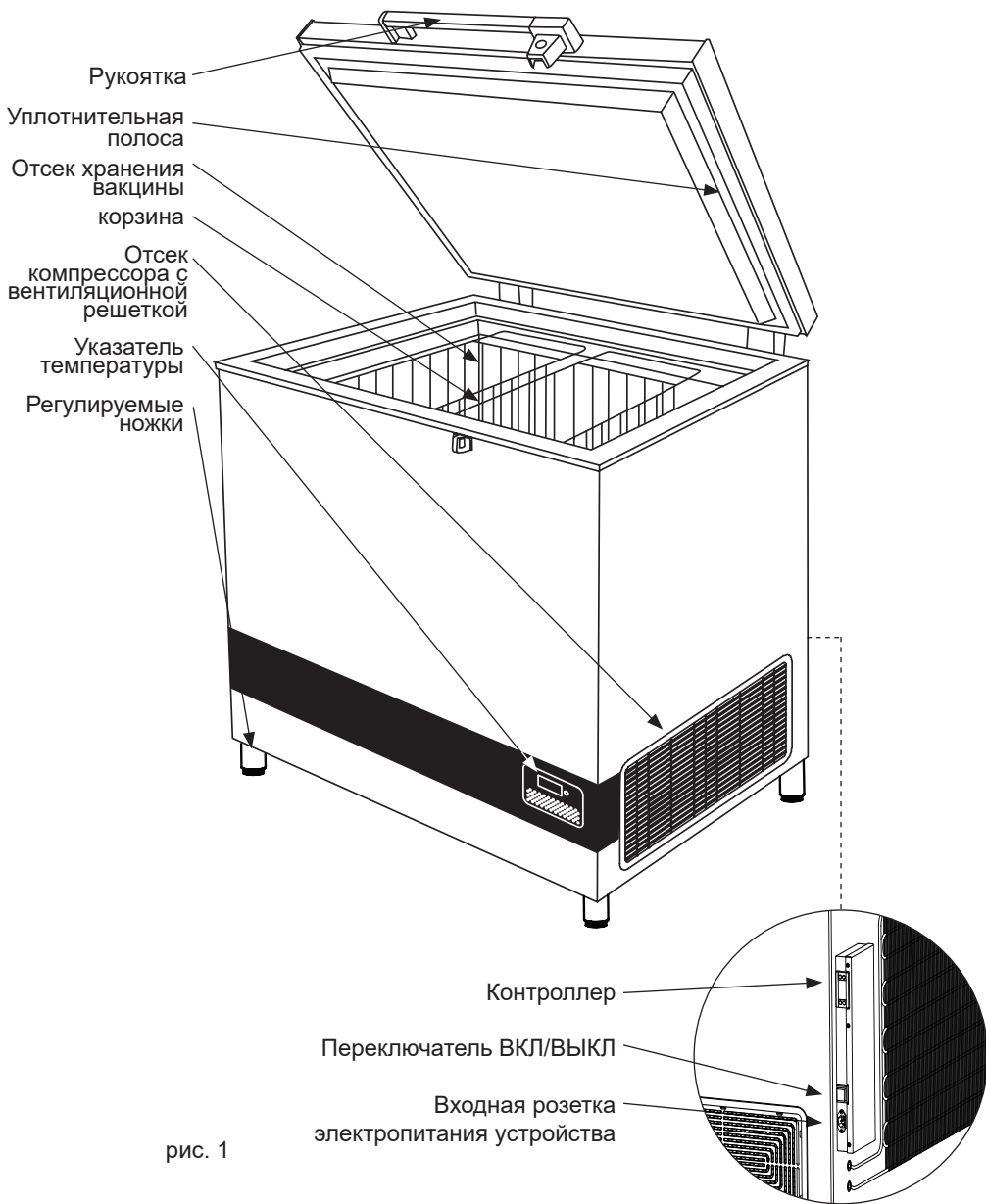
ПРИМЕР. водный пакет



рис. 2



рис. 3

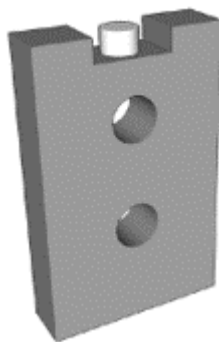

рис. 4

Размещение Fridge-tag

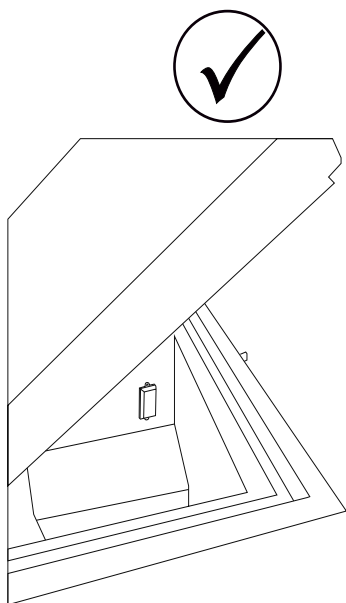
Активизированный термоиндикатор Fridge-tag необходимо немедленно разместить в предварительно определенном месте. Настоятельно рекомендуется размещать устройство в центре холодильника, чтобы обеспечить надлежащий температурный мониторинг.

Наружный датчик

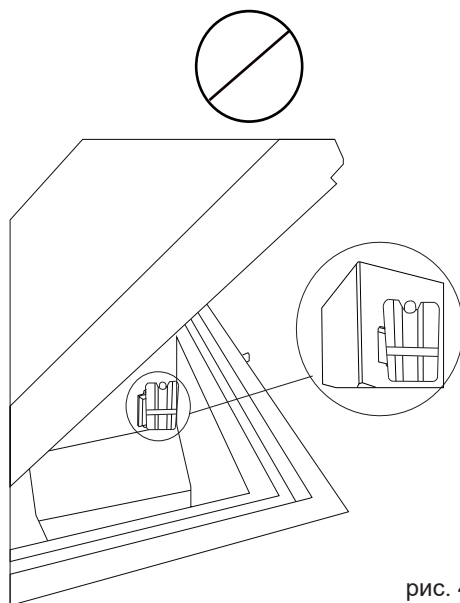
За два часа до активации устройства поместите наружный датчик в предварительно выбранное место. Настоятельно рекомендуется разместить наружный датчик в центре холодильника, чтобы получить оптимальные показания температуры и избежать неправильных показаний при запуске устройства



рис. 5

**Fridge-tag
Support**



Общие сведения

Общие сведения

Модель VLS A AC представляет собой холодильный шкаф с ледяной обшивкой для вакцины. Холодильник имеет одно отделение для хранения вакцины (от 2 до +8 °C), В качестве дополнительного оборудования имеются корзинки.

Параметры питающей сети

VLS A AC снабжен специальным компрессором, способным работать при напряжении на 22% ниже номинального. См. таблицу с техническими данными. При более сильных колебаниях напряжения рекомендуется пользоваться автоматическим стабилизатором напряжения.

Технические данные

См. таблицу с техническими данными на задней стороне устройства.

Распаковка

1. Распакуйте устройство и проверьте его на наличие повреждений. При обнаружении каких-либо повреждений, сообщите об этом руководству.
2. Сравните данные таблички с напряжением и частотой вашей сети.
3. Извлеките из устройства внутренний упаковочный материал.

Регулируемые ножки

Выровняйте прибор, провернув регулируемые ножки вверх или вниз.

Если прибор должен быть установлен на мягкой поверхности, например, на половых досках или ковровом покрытии, лучше всего через некоторое время перепроверить, находится ли прибор по-прежнему на одном уровне, так как подстилающая поверхность может просесть под весом прибора.



рис. 6

Выбор места

Устройство должно быть установлено в хорошо проветриваемом помещении, в защищенном от прямых солнечных лучей месте и в отдалении от других источников тепла.

Проводя установку устройства, убедитесь в том, что пол ровный. Для дальнейших указаний см. рис. 7.

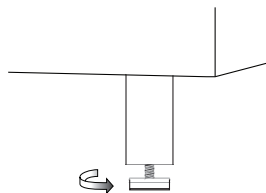

рис. 7

Между дном изделия и полом должен быть зазор не менее 30 мм.

Следите за тем, чтобы вентиляционные отверстия на изделии или его внутренних конструктивных элементах оставались незазорными.

ПРИМЕЧАНИЕ: Необходимо обеспечить свободный доступ к вентиляционной решетке.

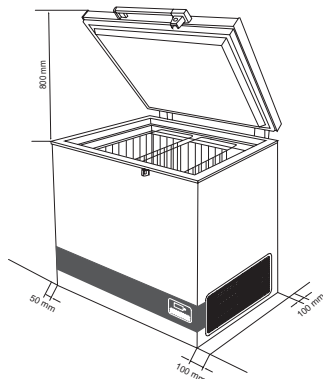

рис.8

Стабилизаторы напряжения

Настоятельно рекомендуется, чтобы все оборудование холодильной цепи, работающее от переменного тока, было установлено с подключением стабилизатора напряжения, чтобы защитить оборудование от колебаний напряжения.

Стабилизаторы следует выбирать и устанавливать в соответствии с имеющимися параметрами входного напряжения.

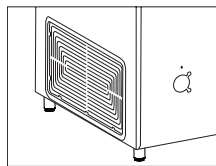
Инструкции для пользователя:

Каждый холодильный агрегат должен быть подключен к отдельному стабилизатору. Не рекомендуется обход стабилизатора, так как такая практика может привести к повреждению оборудования холодильной цепи и, в свою очередь, поставит под угрозу безопасность вакцин, следовательно, этого следует избегать.

Должно быть доступно и подключено правильное заземление.

Обратите внимание на необходимость немедленного восстановления рабочего состояния стабилизаторов. В случае необходимости оказания технической помощи, следует связаться с уполномоченным поставщиком услуг Vestfrost.

Стабилизатор напряжения также снабжен устройством для отключения выходного напряжения на рефрижератор с ледовой обшивкой в случае, если напряжение сети падает ниже или выше заданного диапазона входного напряжения. Выходное напряжение автоматически восстанавливается после установленной на заводе задержки от 3 до 6 минут (спецификации WHO/PQS E007/VS01.4), когда напряжение сети находится и остается в пределах рекомендуемого диапазона.

Подключите аппарат к стабилизатору напряжения и подключите стабилизатор напряжения к настенной розетке. (Рис. 9+ 10)

Электрическое подключение

Urządzenie spełnia wymogi właściwych dyrektyw UE, w tym Dyrektywy niskonapięciowej 2014/35/EU oraz Dyrektywy o kompatybilności elektromagnetycznej 2014/30/EU.

Электрическое подключение всегда должно быть сделано в соответствии с местными правилами.

Прибор должен быть подключен к 220/240 V / 50Hz Гц переменного тока через правильно установленную заземленную розетку. Розетка должна быть слиты с 10-13А предохранителя.

Если прибор должен работать в неевропейской страной, проверить на табличке, соответствует ли напряжение питания и переменного тока типа с указанием вашего питания.

Информация о напряжении, ток или мощность приведены на табличке

Данные отношении напряжения и потребляемой мощности / тока приведены на табличке.



рис.9



рис.10

Настройка и режимы работы

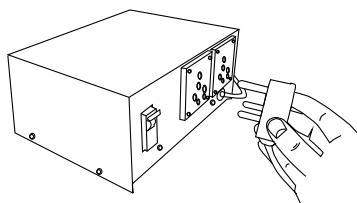

Порядок запуска

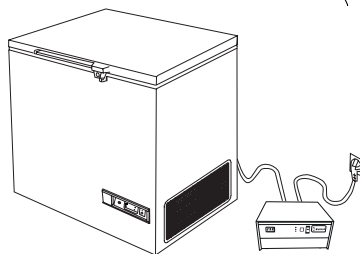
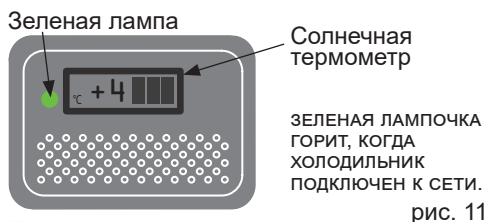
Подключите холодильник к сети. Должна загореться зеленая лампочка, показывающая, что устройство работает. Электронный термостат проводит самотестирование в течение 20 сек. до включения компрессоров.

Контроль температуры

Рекомендуется производить проверку внутренней температуры с помощью точного термометра два раза в день. Внутренняя температура должна регулярно проверяться в соответствии со стандартами и спецификациями ВОЗ.

Охлаждение устройства

Перед загрузкой устройства вакциной необходимо заморозить охлаждающие элементы. Чтобы все охлаждающие элементы заморзли, необходимо сделать следующее.

1. Поместите термометр в верхнюю корзину.
2. Перед тем, как загрузить вакцину, оставьте холодильник включенным минимум на 48 часов.
3. Проверьте температуру в отсеке вакцины (она должна быть в пределах от 2° до 8°C).

Температуру в отделении для вакцины необходимо постоянно проверять при помощи термометра. Она должна находиться в пределах от 2 до 8°C. Из-за погрешности термостата необходимо постоянно проверять температуру во время охлаждения устройства.

Контроллер

Холодильник снабжен контроллером, регулирующим температуру в отделении для вакцин. На заводе-изготовителе регулятор настроен по умолчанию значение, что в большинстве окружающих сред будет удерживать температуру отделения для вакцин в требуемых пределах 2°-8°C.

Если в течение длительного периода времени охлаждающее устройство не используется, рекомендуется использовать

переключатель ВКЛ / ВЫКЛ  для выключения охлаждающего устройства. Он отключает подачу питания от сети.



В случае, если охлаждающее устройство выключено, чтобы избежать проблем с запахами или плесенью убедитесь, что отсек для вакцин очищен и тщательно высушен после использования. Во избежание появления неприятных запахов настоятельно рекомендуется держать крышку слегка открытой.

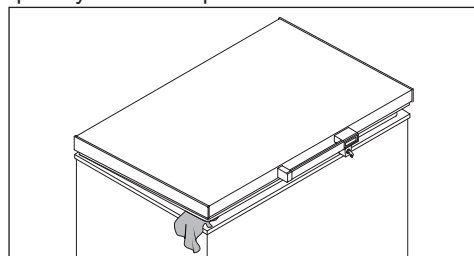

Загрузка устройства

Загрузка вакцины

Когда температура в отделении для вакцин стабилизируется, то есть установится в диапазоне от 2° до 8°С, и компрессор включается и выключается, можно загружать вакцину. Пробирки с вакциной должны быть размещены в корзинах.

Для обеспечения циркуляции воздуха и предотвращения слишком низкой температуры вакцины, прямой контакт к внутренним стенкам следует избегать. Вакцина нагрузки в корзинах не должна быть выше верхней части корзины.

Отсек хранения вакцин

Ниже приведены рекомендации по хранению вакцин, изложенные Unicef

- Храните коробки с вакцинами, содержащие вакцины, расположенными аккуратно в рядах.
- Различные вакцины должны храниться отдельно, чтобы облегчить идентификацию.
- Располагайте коробки с вакцинами на расстоянии около 2 см для циркуляции воздуха.



рис. 14

- Храните чувствительные к замораживанию вакцины (АКДС-вакцины, вакцины против столбняка, инактивированные полиовирусные вакцины, пентавакцины и вакцины против гепатита В) подальше от дна ILR, чтобы избежать замерзания. Всегда храните вакцины в корзине, предусмотренной в ILR. Оральные полиовирусные вакцины, вакцины против краснухи, BCG-вакцины, JE-вакцины и вакцины против кори должны храниться в нижней части корзины ILR.
- Вакцины должны храниться в соответствии с их чувствительностью к теплу и холоду.

Не загружайте вакцины выше верхней части корзины.

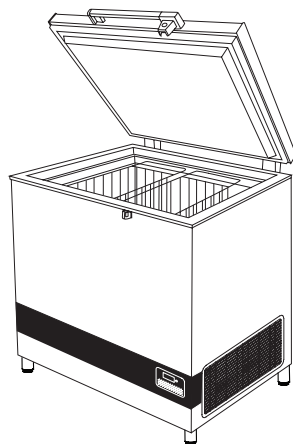

рис. 15

Техническое обслуживание и мойка

Ежедневное техническое обслуживание:

Каждое утро и каждый вечер следует проверять температуру в отсеке хранения вакцины. Следует иметь в виду, что вакцина внутри ларя не должна замерзать. Настройка температуры осуществляется в заводских условиях, и ее регулировка силами неквалифицированного персонала не допустима.

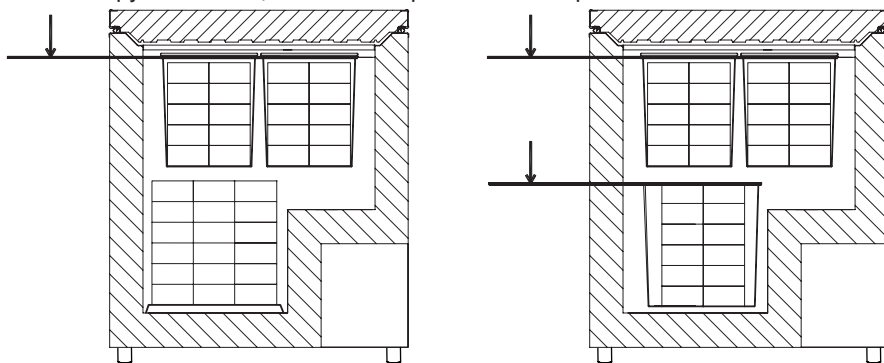
Еженедельное обслуживание:

Во время нормального использования, вода может накапливаться в нижней части прибора, удалить тряпкой или через дренажные отверстия.

Протрите капле воды на внутренней стене в то же время.

При определенных условиях окружающей среды, иней могут образовываться на внутренней стенке. Удалить иней без использования инструментов с острыми краями.

Убедитесь, что прокладка крышки уплотнения плотно прилегает к верхней рамке, когда крышка закрыта. Плотной крышкой уплотнение уменьшает накопление воды и образование изморози значительно.

Ежемесячное техническое обслуживание:

Ежемесячно очищайте решетку с правой стороны морозильного ларя.

Ежегодное техническое обслуживание:

Ежегодно или при необходимости более часто следует проверять и очищать электрические компоненты и соединения.

Мойка

Перед мойкой отключите электропитание.

Для мойки изделия лучше всего использовать теплую воду с небольшим количеством непахучего моющего средства. Никогда не применяйте чистящие средства для удаления отложений. Используйте мягкую ткань. Выполните споласкивание чистой водой и тщательную сушку. Важно не допустить попадания воды на панель управления.

Уплотнительную полосу по периметру крышки следует регулярно очищать для того, чтобы избежать ее обесцвечивания и продлить срок службы. Используйте чистую воду. После очистки уплотнительной полосы убедитесь в том, что она по-прежнему обеспечивает герметичное закрытие ларя.

В случае вывода изделия из эксплуатации на какой-то период времени выключите его, отсоедините от источника питания, извлеките все содержимое, выполните мойку внутри и оставьте крышку открытой для циркуляции воздуха и предотвращения появления запахов.

Слив конденсата

Из-за влажности воздуха в сочетании с холодными поверхностями внутри отсека для вакцин следует ожидать, что на боковых стенках внутренней обшивки будет образовываться конденсат. Конденсат будет стекать на дно, откуда его необходимо регулярно сливать. Если нижняя часть отсека для вакцин покрывается конденсированной водой, следует ее слить и вытереть дно насухо.

Конденсация увеличивается, если:

- Оборудование открывается слишком часто.
- Крышка закрывается неплотно.
- Прокладка крышки прохудилась.
- Очень высокий уровень влажности.

Слив конденсата должен производиться утром с 7.00 до 9.00, незадолго до того, как солнечное излучение снова станет достаточно мощным, чтобы запустить компрессор и систему охлаждения.

Действуйте следующим образом:
ВАЖНО!

Перед сливом конденсата вакцины следует перенести в другую рабочую ILR или холодную камеру с замороженными емкостями со льдом.

1. Отключите питание, нажав кнопку ON/OFF. Важно! Отключите питание ТОЛЬКО отсека для вакцин.
2. Откройте дренажную пробку, расположенную внутри отсека для вакцины.
3. Поместите поддон под водоотвод конденсата.

4. Когда весь конденсат и капли воды на обшивке полностью стекут, очистите внутреннюю часть камеры, а также крышку, прокладку крышки и внешнюю часть камеры, используя раствор воды с мягким, детергентом без запаха. Вытрите насухо отсек для вакцин мягкой тканью и убедитесь, что после чистки не осталось влаги.
5. Вставьте на место дренажную пробку внутри камеры и проверьте исправное состояние прокладки крышки.
6. Подключите питание, нажав кнопку ON/OFF.
7. Когда аппарат восстановит безопасные температуры в пределах 2-8 ° C, требуемые для хранения вакцин, разместите вакцины в аккуратно в несколько рядов, выдерживая расстояние между рядами.



Рис. 16

Поиск и устранение неисправностей

Неисправность	Возможная причина	Способ устранения
Компрессор не работает, и ледяные кассеты не холодные	Не проявляйте нетерпения, скорее всего компрессор запустится в течение ближайших минут.	В противном случае выполните следующие проверки: <ul style="list-style-type: none"> - Убедитесь в том, что питание подключено и провод, идущий от солнечной панели к изделию, не поврежден. - Проверьте плавкий предохранитель и замените его при необходимости. - Если указанные выше действия не дали результата, вызовите технического специалиста.
Компрессор работает, и температура слишком высока	<p>Засорена вентиляционная решетка.</p> <p>Крышка не закрыта надлежащим образом.</p> <p>Вентилятор внутри изделия заклинило или он вышел из строя.</p> <p>Вентилятор в отсеке компрессора заклинило или он вышел из строя.</p> <p>Температура помещения, в котором установлено изделие, слишком высока.</p>	<p>Обеспечьте нормальную циркуляцию воздуха.</p> <p>Закройте крышку надлежащим образом.</p> <p>Проверьте работу вентилятора. Если вентилятор не работает, его необходимо заменить. См. раздел: Сервис</p> <p>Проверьте работу вентилятора. Если вентилятор не работает, его необходимо заменить. См. раздел: Сервис</p> <p>Защитите изделие от падения на него прямых солнечных лучей и улучшите вентиляцию в помещении.</p>
Температура не отображается	<p>Солнечный термометр не работает.</p> <p>Существует не достаточно света для солнечных датчиков.</p>	<p>Замените солнечный термометр.</p> <p>Включите свет.</p>

Гарантия, запасные части и сервис

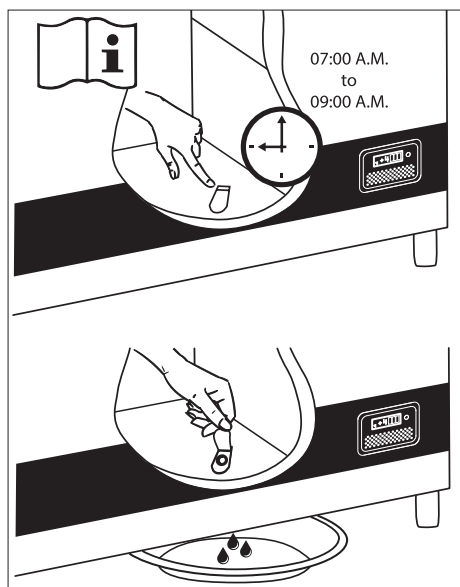
Отказ от гарантийных обязательств

Поломки и повреждения, обусловленные напрямую или косвенно несоблюдением правил эксплуатации, использованием не по назначению, неудовлетворительным техническим обслуживанием, неправильным механическим или электрическим монтажом. Пожары, аварии, удары молнии, перепады напряжения или другие электрические нарушения, включая дефектные плавкие предохранители или неисправности питающей сети.

Следует иметь в виду, что внесение изменений в конструкцию изделия или комплектацию изделия ведет к аннулированию гарантии и ликвидации ответственности за качество изделия, а само изделие нельзя будет эксплуатировать законно.

Запасные части

При заказе запасных частей укажите тип, Продукт и заводской номера вашего изделия . Эта информация приведена на табличке с паспортными данными на задней стенке изделия. Табличка с паспортными данными содержит различную техническую информацию, включая тип и серийные номера.

Примечание: При необходимости ремонта или замены вашего изделия обращайтесь только в официальные сервисные центры!



рис. 17

Утилизация

Информация за събиране и изхвърляне на стари електроуреди и батерии



Тези символи, поставени на продуктите, опаковките и/или съпътстващите ги документи обозначават електронни уреди, които не трябва да бъдат изхвърляни заедно с потока битови отпадъци. За да бъдат правилно третирани и рециклирани, моля да предадете тези продукти на специално предназначени за тази цел места, спазвайки разпоредбите на националното законодателство и европейските директиви 2012/19/EU и 2006/66/EC.

Спазвайки инструкциите за правилното изхвърляне на такива уреди и батерии, вие ще помогнете да запазим ценни ресурси и да предотвратим възможни негативни ефекти върху човешкото здраве и околната среда. Моля, обърнете се към местните общински власти или търговския обект, откъдето сте закупили продукта, за да получите допълнителна информация за най-близкия събирателен пункт или място за изхвърляне на стари електроуреди и батерии.

При неправилно изхвърляне на уреда, може да понесете наказателна отговорност, в съответствие с разпоредбите на националното законодателство.



За бизнес потребители в Европейския Съюз

Ако желаете да изхвърлите ненужни електроуреди, моля свържете се с вашия дилър или доставчик за повече информация.

Информация за страни извън Европейския Съюз

Тези символи са валидни само в рамките на Европейския Съюз. За информация относно правилно изхвърляне на такива отпадъци потърсете местните органи на властта или дилъра си.

Забележка за символите върху батерии



Тези символи могат да бъдат използвани заедно с химически символ. В такъв случай те спазват изискванията, определени от директива за съответния химикал.

警告

作为该设备含有可燃性致冷剂，它是必不可少的，以确保制冷剂配管不被损坏。

标准EN378指定在其中您安装设备的房间必须有每8克的电器使用碳氢制冷剂的1立方米的体积。这是为了避免可燃气体/空气混合物在房间里的设备位于的在制冷剂回路泄漏的事件的形成。在您的设备中使用的制冷剂的量标在铭牌上。

警告：保持设备柜或内置结构通风口畅通无阻。

警告：不要使用制造商推荐之外的其它机械装置或其它手段加速解冻过程。

警告：不要损坏制冷系统。

警告：不要在冷藏室内使用电器，除非是制造商推荐的那种。

警告：不要将设备暴露在雨中。

警告：8 岁以上儿童以及因生理、感官或精神原因或缺乏经验或知识的人员使用本设备时，必须有安全负责人监督或指导，确保他们能够安全使用本设备，并了解相关危险。

警告：儿童不可以将本设备当做玩具，不得在设备上或周围玩耍。

警告：除非年满 8 周岁且有人监督，否则儿童不得清洗本设备或参与日常维护。

警告：请勿将爆炸性物质，如喷雾罐，在此设备中的易燃推进剂。



警告：危险火灾或爆炸的危险。使用可燃性制冷剂。只能由经过培训的人员进行维修。

警告：定位电器时，确保电源线未被绊住或损坏。

警告：切勿在电器附近放置多个便携式电源插座或便携式电源。

警告：器具使用易燃的绝缘吹气有关安全处置的信息，请联系您当地的处置服务。请参阅“处置”部分。

警告	2
熟悉你的电冰箱	4
非常重要!	5
放置温度显示器.....	6
般信息	7
稳压器	8
技术数据	8
运行和功能.....	9
装载设备	10
保养和清洁.....	11
除霜.....	12
故障查寻	13
担保，零件和服务.....	14
處理	15

PQS Code	Model	PQS Performance specifications Specification reference:	PQS Independent type-testing protocol Product verification protocol:
E003/109	VLS 204AAC	E003/RF03.4	E003/RF03-VP.3
E003/110	VLS 304AAC	E003/RF03.4	E003/RF03-VP.3
E003/111	VLS 354AAC	E003/RF03.4	E003/RF03-VP.3
E003/112	VLS 404AAC	E003/RF03.4	E003/RF03-VP.3
E003/113	VLS 504AAC	E003/RF03.4	E003/RF03-VP.3

熟悉你的电冰箱

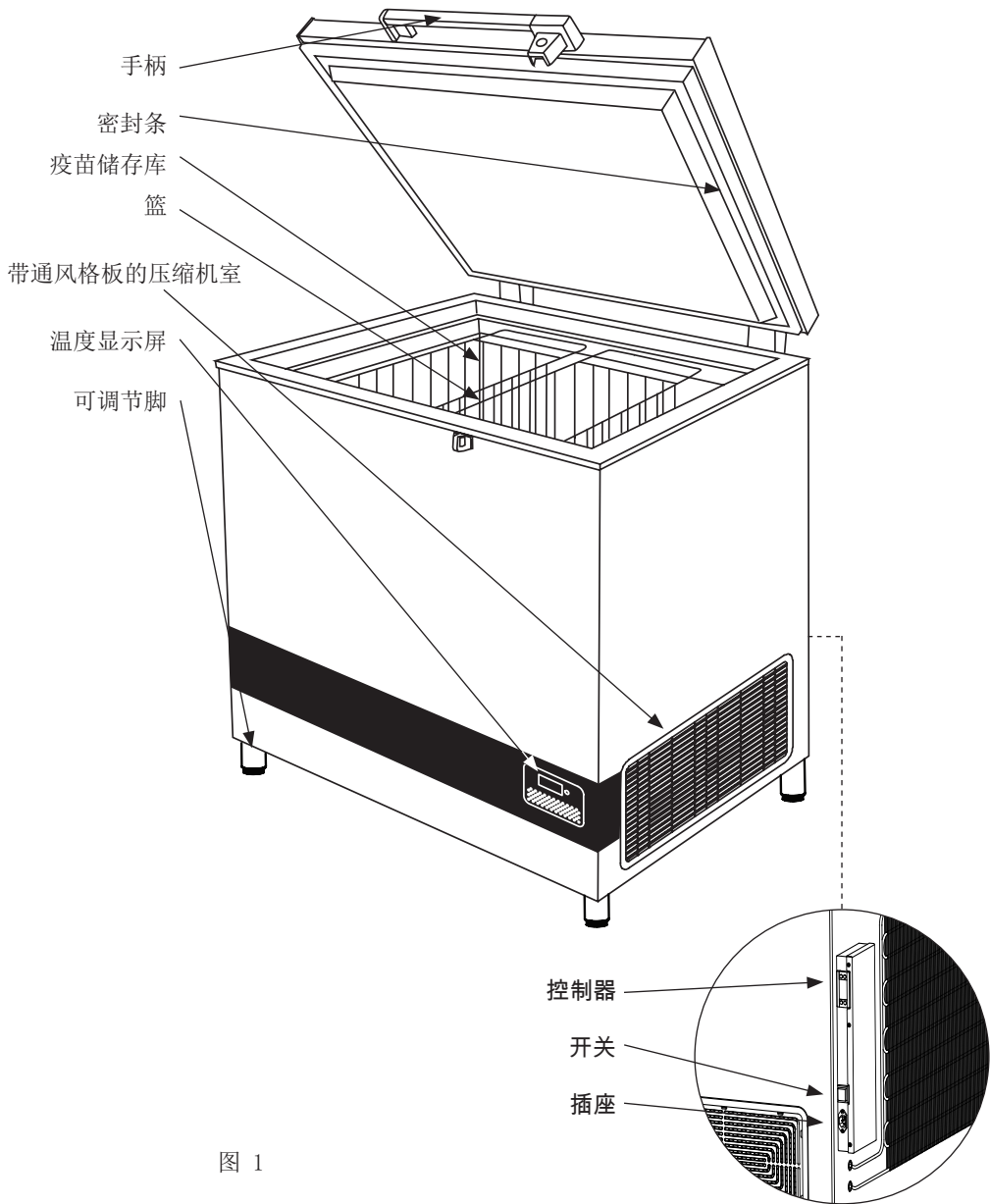

警告!

非常重要!

- 确保切勿将任何商品放在传感器盖上。

例如。水袋



图 2



图 3

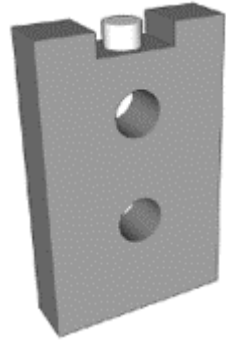

图 4

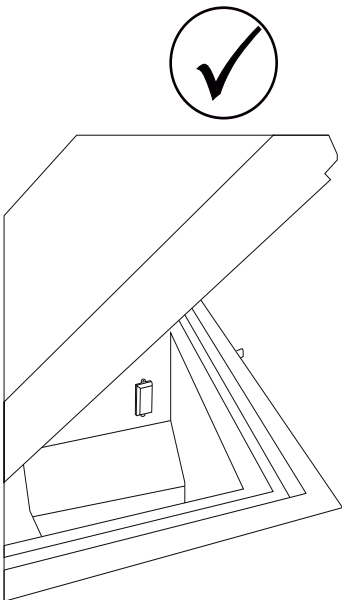

放置温度显示器

我们建议把温度显示器放置于疫苗冰箱的正中位置。

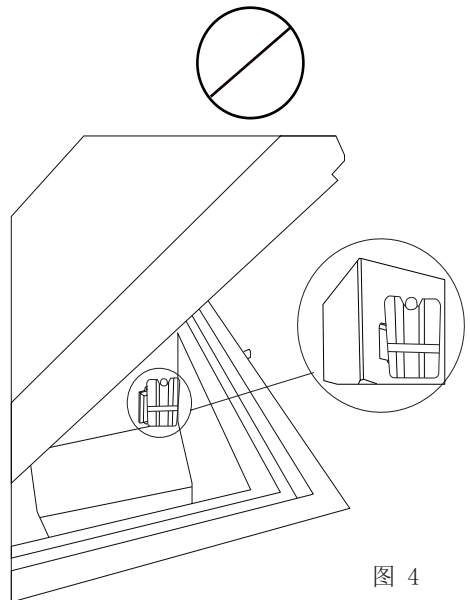

图 5

**Fridge-tag
Support**

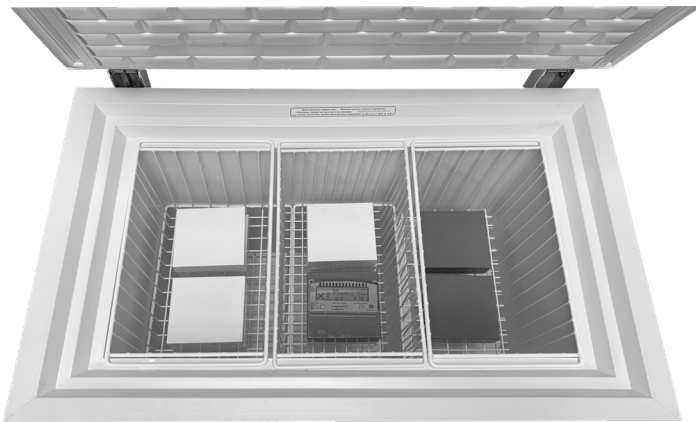

般信息

VLS A AC 模式是一台冰衬垫疫苗电冰箱。电冰箱有一个存装备有篮子的存储疫苗的疫苗室 (+2 °C 到 +8 °C)。装备有篮子的设备供选择。

电力

VLS A AC 模式电冰箱配备重型压缩机，可以在低于正常电压 22% 的电压下操作。参见等级牌。如果电压变化超出这个幅度，建议使用自动电压稳定器。

技术数据

参见设备后面的等级牌。

拆除包装和安装

打开包装

1. 打开设备包装，检查设备是否受损。如果你发现任何损坏，请通知管理员。
2. 检查电压和频率。
3. 打开并清除所有内部包装材料。

可调节脚

通过向上或向下拧紧可调节脚，将器械调平。

如果要将器械置于柔软的平面（例如，地板或地毯）上，最好每隔一段时间核查器械是否仍处于水平状态，因为器械的重量可能会将



图 6

位置

设备必须放置在通风良好的房间里，不受直接的日光照射，远离其它热源。

安装设备时请确保地面平坦。详情请参看图 7。

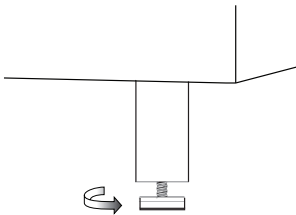

图 7

设备的基座和地面之间应有最少30mm的间隙。

设备的通风开口和内置结构应保持清洁。

注意：隔板应能自由接近，无阻碍。

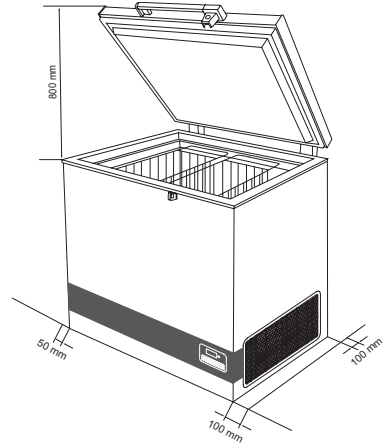

图 8

稳压器

强烈建议使用交流电运行的所有冷链设备都安装稳压器，以防止设备受到电压波动影响。

稳压器应按照可用的输入电压选择和安装。

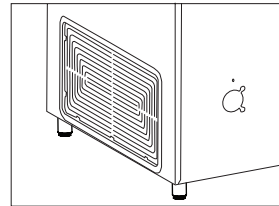
针对用户的说明：

每个制冷单元都必须连接到独立的稳压器。建议不要绕过稳压器，因为这样操作可能会导致 CCE 损坏并因而破坏疫苗的安全性，因此必须予以避免。应当提供并连接正确的接地装置。强调直接维修稳压器。在需要技术支持时识别授权 Vestfrost 服务提供商。

稳压器还可采用适当的配置，以在电源电压低于或高于设计的输入电压范围时将输出电压切断到 1LR。当电源电压达到并保持在推荐的范围内时，输出将在工厂设置的 3 到 6 分钟延迟（WHO/PQS E007/VS01.4 规格）后自动恢复。将电器连接到稳压器，并将稳压器连接到墙壁插座。（图 9 + 10）



图 9

技术数据

电源系统中的布线与连接必须遵守所有适用的（地方和国家）电气规范。在安装机柜前，请查阅布线长度和尺寸。

本设备符合相关的欧盟指令，包括《低压指令 2014/35/EU》以及《电磁兼容性指令 2014/30/EU》。

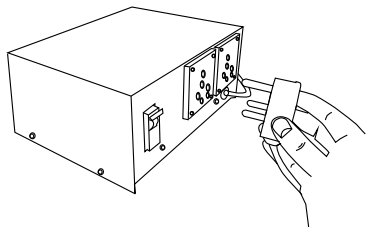
插座应便于插拔插头。

只能将本电器通过正确安装的接地插座连接到 220/240 V / 50Hz 的交流电源上。

插座必须配备 10-13 安培的保险丝。

如果在非欧洲国家使用本电器，请检查电器铭牌上面标明的电压和电流类型是否与主电源一致。

技术规格标牌标有电压、电流或功率相关信息

电源线只能由专业技师进行更换。

技术规格标牌上标有各种技术信息以及型号和序列号。



图 10

运行和功能

绿色灯

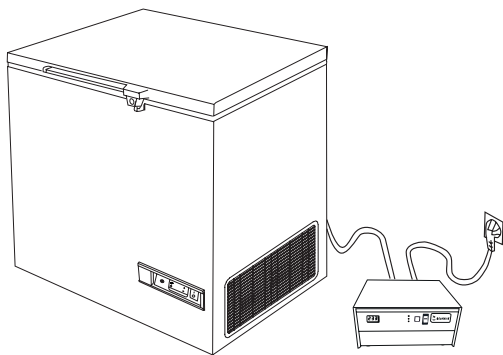
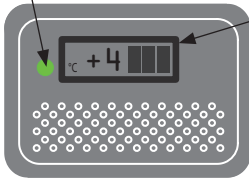

太阳能温度计

设备接通电源后
绿色的灯打开。

图 11

开始程序

主导线接通电源。绿色灯必须亮（图 10），以表示设备在运行中。压缩机开始之前20秒电子温度调节器作自我检查。

温度控制

建议用精确的温度计每天检查内部温度 每天两次。内部温度必须根据世界卫生组织的标准和规格定期检查。

冷却设备

在装载疫苗到设备中前，衬必须冻结。为确保周边的冰衬已经冻结，采取以下步骤：

1. 温度计放置在设备上方或在购物篮，如果这是作为一个可选的用于组织存储的疫苗。
2. 装载疫苗前应让制冷机运转至少48小时。
3. 温度控制在疫苗舱（必须在+2° C至+8 ° C之间）。

疫苗中的温度必须始终监视在温度计上，每天两次，并必须在+2 ° C至+8 ° C 的幅度内。由于温度调节器有一定公差，冷却时必须始终控制温度。

控制器

设备配有控制疫苗室温度的控制器。控制器在出厂时已调整到默认设定值，该温度在大多数环境温度下可将疫苗室保持在2° C - 8° C 的理想范围内。

如果长期不使用冷却器，建议使用



开关 关闭冷却器。
这将断开电源线的电源



图 12

如果关闭冷却器，确保关闭后对疫苗室进行彻底清洁和干燥，避免产生异味或发霉。为了避免产生异味，强烈建议将盖子稍微打开一点。

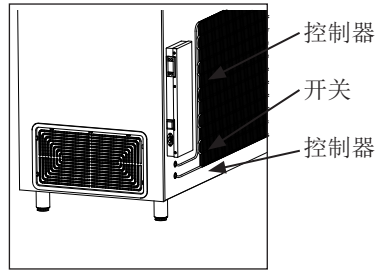

图 13

装载设备

装载疫苗

当疫苗室的温度稳定下来时，即温度在 $+2^{\circ}\text{C}$ 至 $+8^{\circ}\text{C}$ 之间，压缩器停止又开始时，便可以装载疫苗了。疫苗应安置在疫苗篮内。

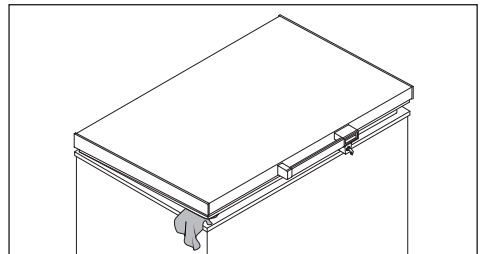
为了确保空气流通，并防止过疫苗的低温度，必须避免直接接触到内壁。在筐疫苗负荷不得筐顶部以上。



图 14

疫苗储存

以下是由联合国儿童基金会（UNICEF）提出的疫苗储存建议。

- 将盛放疫苗的盒子成排整齐放置。
- 不同的疫苗应分开放置，方便识别。
- 疫苗盒之间应保留约 2 厘米的空间，方便空气流通。
- 请勿将冷冻敏感型疫苗（百白破疫苗、破伤风类毒素疫苗、脊髓灰质炎灭活疫苗、五联疫苗和乙肝疫苗）放置在 ILR 的底部，避免冷冻。始终将疫苗放置在 ILR 内提供的网篮内。口服脊灰减毒活疫苗、轮状病毒疫苗、卡介苗、乙脑疫苗和麻疹疫苗应放置在 ILR 网篮的底部。
- 疫苗应根据其冷热敏感性进行储存。

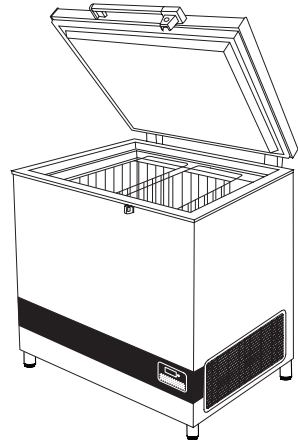
不要装入筐顶部以上的疫苗。



图 15

保养和清洁

日常保养:

疫苗室温度应当随时通过温度调节器早晚进行监察。注意，设备中的疫苗不能冷冻。温度是产品出厂时设置的，不应由非授权人员进行调整。

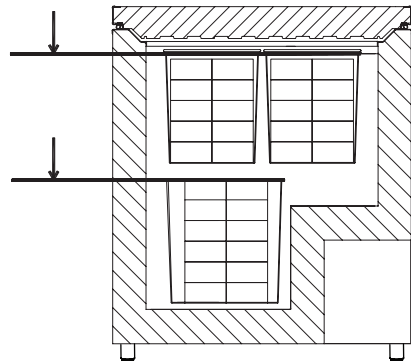
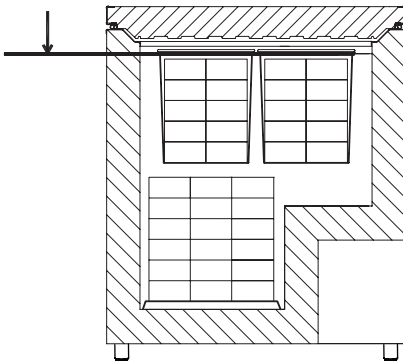
每周例行维护

在正常使用过程中，水可以在该设备的底部积聚；删除用布或通过排水孔。

擦拭时的水滴在同一时间的内壁上。

在特定的环境条件下，雾凇可以形成的内壁上。将雾凇，而不使用的是锋利的刃的工具。

检查，如果盖垫片密封的顶部帧紧迫当盖被关闭时。一个严密的密封盖子可减少积水和雾凇的形成显着。

月保养:

每月清洁一次制冷机右侧的格板。

年保养:

检查电气连接和元件，每年最少清洁一次，如有必要清洁多次。

清洁

清洁前应切断电源。

清洁设备的最好方式是使用热水(最高85 °C)加少量的不含芳香剂的清洁剂。绝对不能使用冲刷的清洁剂。使用柔软的布片沾上干净的水彻底地擦干。重要的是应防止水流进控制板。

盖子周围的密封条应当定期清洁，防止退色，延长使用寿命。使用干净的水 清洁密封条后检查其是否仍旧密封。

如果设备一段时间不用，应关闭设备，切断电源，卸空设备，清洁内部，打开盖子让其通风，防止产生怪味。

除霜

存储的水包和空气中的水分将逐渐导致冷柜内部结霜和结冰。薄薄的一层霜和冰并不会影响冷柜的性能，但过厚的冰层可能会导致冰柜无法令人满意地冷却水包。可使用塑料刮板去除少量的松散冰霜。

请勿使用电气设备或尖锐物体，因为它们可能会损坏电器内部。

当冰霜层的厚度超过 4-5 mm 时，应对冷柜进行彻底的除霜。

除霜应在早晨 7am 至 9am 进行，就在太阳光照即将恢复足够强之前，启动压缩机并运行制冷系统。

请按照下列步骤进行：

1. 关闭 ON/OFF 按钮断开电源。重要提示！仅关闭冷柜的电源。
2. 从冷柜内取出所有水包，放入空蓄冷箱或适当包裹，以使它们尽可能保持低温。
3. 使冷柜的盖子保持打开。
4. 打开两个放泄塞。一个位于冷柜内部，另一个位于电器左前方。
5. 在除霜水放泄孔下放置一个托盘。
6. 将一盆热水（但不是开水）放在冷柜内，盖上冷柜盖，大约 30 分钟后，用塑料刮板铲松结霜。

7. 为了避免在除霜过程中将地板弄湿，建议时常检查除霜水盘，同时应盖好除霜排水管周围的地板，防止冰屑飞溅。当所有冰霜融化后，用水以及中性无香清洗剂清洁机柜内壁以及盖子、盖子垫片和机柜外壁。使用软布擦干冷柜，确保清洁后没有残留的水分。
8. 重新装回内部和外部放泄塞，检查盖子垫片有无缺损。
9. 按下 ON/OFF 按钮重新接通电源。
10. 验证水包无泄漏，然后将其放回冷柜。开启大约 5 分钟之后，按照说明放置水包。关闭盖子。



图 16

故障查寻

故障	可能的原因	补救
压缩机不运行，冰包不冷。	耐心点，很可能压缩机几分钟内就会开动。	如果不开动，请检查下列情况： - 检查电源是否接上，从太阳能板到设备的电缆线是否正常。 - 检查保险丝，若有必要进行更换。 - 如果上述情形正常，请给监察员打电话。
压缩机在运行中，温度太高。	通风格板堵死。 盖子关闭不妥。 设备内风扇堵死或者残损。 压缩机室风扇堵死或残损。 安装设备的室内温度过高。	确保空气流通不受阻碍。 确保盖子关闭适当。 检查风扇是否运行，若不运行应当更换。参见：服务 检查风扇是否运行，若不运行应当更换。参见：服务 遮挡设备，使之不受直接的阳光照射，并确保室内更好的通风。
无温度显示。	太阳能温度调节器功能不良。 没有足够的光线，太阳传感器。	更换太阳能温度调节器。 把灯打开。

担保，零件和服务

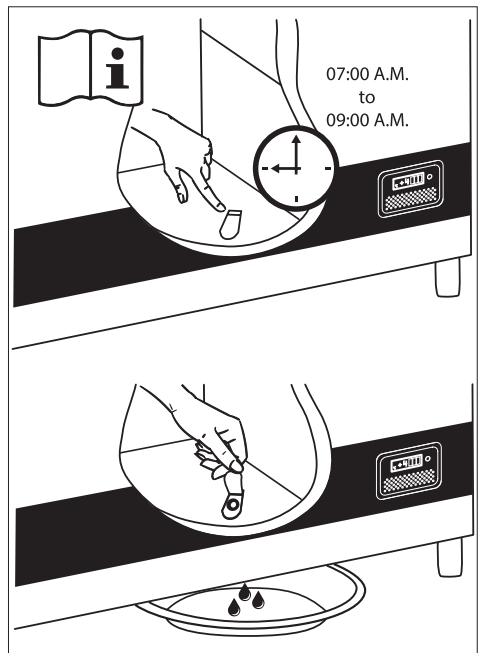
质量担保免责条款

由于直接或间接的不当操作，使用错误，保养不良，不正确的建筑，安装或连接产生的故障和损害，火灾，事故，雷电，电压变化或者其它电气干扰，包括不良保险丝或者主设备的故障不包括在本担保中。

由本公司批准的服务中心之外的其他人进行的修理，以及其它厂商可以证实的生产或者材料之外的原因造成的故障不包含在本担保中。

请注意，更改设备的结构，或者更换设备的部件将导致本担保和产品责任无效，并且设备不能合法使用。等级牌上注明的批准文字也将无效。

由买方发现的运输损坏主要由买方和批发商之间解决，也就是说，批发商应确保这种投诉应当得以解决，使买方满意。

在打电话寻求技术帮助之前请检查你自己是否能排除故障。如果你要求的帮助不在本担保范围内，也就是说，如果设备出现故障是因为保险丝断裂，或者操作不当，将向你收取因为你打电话寻求帮助而产生的费用。

零件

订购零件时请说明设备的类型，系列和产品号。这些信息标注在等级板上。等级板上有各种技术信息，包括类型和系列号。



图 17

處理

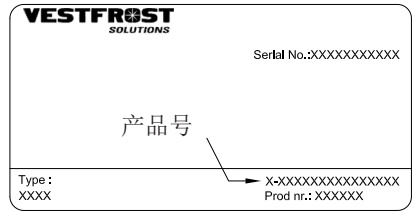

以下設備回收符號僅在歐盟國家有效。歐盟以外的國家的廢物處置資訊如果要廢棄產品，請與當地機構或經銷商聯系，獲取正確的廢棄方法。

對於歐盟的商業用戶如果你希望拆卸電氣和電子設備，請和你的經銷商和供應商聯繫，獲取進一步的資訊。

其它國家有關處理這些廢物的資訊，請與您當地政府機關或者銷售商聯繫，詢問處理的正確方法。



請注意電池的符號：

與化學符號組合，並符合法令對涉及的化學元素的規定。

التخلص من الأجزاء القديمة والمستعملة

للمستخدمين التجاريين بالاتحاد الأوروبي.

في حال رغبتك في التخلص من الأدوات الكهربائية والإلكترونية، يرجى الاتصال بتاجرِك أو موزعِك للحصول على مزيد من المعلومات.



[معلومات عن كيفية التخلص في بلاد أخرى خارج الاتحاد الأوروبي]

تسري هذه الرموز في الاتحاد الأوروبي فقط. وفي حال رغبتك في التخلص من هذا المنتج، يرجى الاتصال بالسلطة المحلية أو التاجر الذي تتعامل معه السؤل عن طريقة التخلص الصحيحة.

ملاحظة لرمز البطارية (يوجد بالأسفل مثالين للرمز):

قد يستخدم هذا الرمز بالاتحاد مع رمز كيميائي. في هذه الحالة يتمشى مع المتطلبات التي تحددها التوجيهات الخاصة بالمادة الكيميائية المذكورة.



معلومات للمستخدمين عن كيفية جمع الأدوات القديمة والبطاريات المستعملة والتخلص منها

هذه الرموز الموجودة على المنتجات، العبوات و/أو الوثائق المرفقة تعني أنه لا يجب خلط المنتجات الكهربائية والإلكترونية والبطاريات مع المخلفات المنزلية العامة. وللتعامل مع المنتجات القديمة والبطاريات المستعملة بطريقة خاصة وإعادة استخدام هذه المواد وإعادة تدويرها، يرجى أخذها لنقاط تجميع مناسبة، وتطبيق التشريعات المحلية والتوجيهات EC/٩٦/٢٠٠٢ و EC/٦٦/٢٠٠٦.



بالتخلص من هذه المنتجات والبطاريات بشكل صحيح، ستساعد في حفظ الموارد القيمة ومنع أي آثار سلبية محتملة على صحة الإنسان وسلامة البيئة التي قد تنتج عن التعامل غير السليم مع المخلفات.

ولمزيد من المعلومات عن تجميع وإعادة تدوير المنتجات القديمة والبطاريات، يرجى الاتصال بمجلس البلدية المحلي، أو خدمة التخلص من المخلفات الخاصة بك أو نقطة البيع حيث تشتري أغراضك.

قد يتم تطبيق العقوبات نتيجة التخلص الغير صحيح من المخلفات، تماشيا مع القوانين المحلية.

الضمان وقطع الغيار والخدمة

قطع الغيار

عند طلب قطع الغيار، يرجى ذكر النوع والرقم التسلسلي وأرقام المنتج الخاصة بجهازك. توجد هذه المعلومات على لوحة التصنيف. تحتوي هذه اللوحة على العديد من المعلومات الفنية، منها النوع والأرقام التسلسلية.

VESTFRÖST SOLUTIONS	
Serial No.:XXXXXXXXXX	
رقم المنتج	
Type : XXXX	X-XXXXXXXXXXXXXXXXXX Prod nr.: XXXXXX

إبطال صلاحية الضمان

حالات الأعطال والتلف المباشرة أو الغير مباشرة التي تنتج عن التشغيل الغير صحيح وسوء الاستخدام والصيانة الغير كافية والتجميع والتركييب والتوصيل الغير صحيح. الحرائق والحوادث والتغير في الجهد أو أي تدخل كهربي آخر، بما فيها الصمامات التالفة أو الأخطاء في تركيب مصادر الكهرباء مثل هذه الأشياء لا يقوم الضمان بتغطيتها.

ولا يقوم الضمان أيضاً بتغطية الإصلاحات التي قامت بها مراكز غير مراكز الصيانة المعتمدة وأي أخطاء وتلفيات أخرى يمكن للمصنع إثبات أنها حدثت بأسباب أخرى غير عيوب التصنيع أو عيوب المواد.

يرجى ملاحظة أن التغييرات التي تطرأ على بنية الجهاز أو التغييرات التي تطرأ على معدات تجهيزه ستؤدي إلى إبطال ضمان وموثوقية المنتج، وعندها يكون استخدام الجهاز غير مطابق للقانون.

أما عن أضرار النقل التي يكتشفها المشتري فهي أمر يتم تسويته بين المشتري والموزع، على سبيل المثال يجب على الموزع ضمان حل مثل هذه الشكاوى لصالح المشتري.

قبل طلب المساعدة الفنية، يرجى التأكد من إمكانية قدرتك على إصلاح الخطأ بنفسك. وفي حال عدم تغطية الضمان لطلبك للمساعدة، على سبيل المثال في حال عطل الجهاز نتيجة انفجار صمام أو تشغيل غير صحيح، فستدفع تكاليف طلبك للمساعدة الفنية.

مواجهة المشكلات

المشكلة	السبب المحتمل	الحل
الضاغط لا يعمل والحوامل المخصصة لحمل اللقاحات ليست باردة	كن صبورًا، فعلى الأرجح أن الضاغط سيبدأ في العمل خلال دقائق معدودة.	في حال توقف الضاغط عن العمل، تأكد من التالي: - تأكد من توصيل الطاقة وسلامة السلك الذي يصل الخلايا الشمسية بالجهاز. - تأكد من الصمام واستبدله في حال الحاجة إلى ذلك. - في حال عدم ثبوت شيء مما ذكر آنفاً اتصل بالمشرف الفني.
الضاغط يعمل، ودرجة الحرارة مرتفعة جدًا	يوجد ما يعيق شبكة التهوية. الغطاء غير مغلق بإحكام. يوجد ما يعيق المروحة الموجودة بداخل الجهاز أو أنها تالفة. يوجد ما يعيق المروحة الموجودة بحجيرة الضاغط أو أنها تالفة. درجة الحرارة بالغرفة التي يوجد بها الجهاز مرتفعة جدًا.	تأكد من عدم إعاقة انتشار الهواء. تأكد من إحكام إغلاق الغطاء. تأكد من عمل المروحة، وفي حال عدم عملها يجب استبدالها. راجع قسم: الصيانة تأكد من عمل المروحة، وفي حال عدم عملها يجب استبدالها. راجع قسم: الصيانة احجب الجهاز عن أشعة الشمس المباشرة وتأكد من تهوية الغرفة بطريقة أفضل.
لا يوجد درجة حرارة معروضة	لم يعي ال سي مشل ا رتم ومرتلا راعش تسال عوضلا نم يفكي ام كانه سيل ةيس مشل ا	قم تغيير الترمومتر الشمسي. عوض يل ع وروبد

تصريف الماء الناتج عن التكتف

٥. أعد إدخال سدادتي فتحتي التصريف الداخلية والخارجية وتحقق من عدم وجود أي عيب بحشوة إحكام الغطاء.
٦. أعد توصيل مصدر إمداد الطاقة بالضغط على زر ON/OFF (التشغيل/إيقاف التشغيل).

٧. عندما يستعيد الجهاز درجات الحرارة الآمنة اللازمة لتخزين اللقاحات من ٢ إلى ٨ درجات مئوية، ضع اللقاحات في صفوف مرتبة مع وجود مساحة بينهم.

يزداد الماء المتكثف في حالة:

- بقاء المعدات مفتوحة في أغلب الأحيان.
- عدم غلق الغطاء بشكل صحيح.
- وجود عيب بحشوة إحكام الغطاء.
- ارتفاع مستوى الرطوبة.

ينبغي إجراء عملية تصريف الماء الناتج عن التكتف في الصباح ما بين الساعة السابعة صباحاً وحتى التاسعة صباحاً، وذلك قبل أن يصبح الإشعاع الشمسي قوياً بما يكفي لبدء تشغيل الضاغط وتشغيل نظام التبريد.

تابع إجراء ما يلي:

مهم!
يلزم، قبل تصريف الماء الناتج عن التكتف، نقل اللقاحات إلى ILR آخر قيد العمل أو صندوق بارد مزود بأجاس ثلج باردة.

١. افصل مصدر إمداد الطاقة عن طريق إيقاف تشغيل زر ON/OFF (التشغيل/إيقاف التشغيل). مهم! لا تقم بإيقاف تشغيل سوى مصدر إمداد الطاقة إلى حجيبة اللقاحات.

٢. افتح سدادتي فتحتي التصريف. توجد سداة داخل حجيبة ثلاجة التجميد وتوجد الأخرى في مقدمة الجانب الأيمن من الجهاز.

٣. ضع صينية أسفل فتحة تصريف الماء الناتج عن التكتف.

٤. عند إزالة جميع المياه الناتجة عن التكتف وكذلك قطرات الماء الموجودة على البطانة بعناية، نظّف الخزانة الداخلية، وكذلك، الغطاء وحشوة إحكام الغطاء والجزء الخارجي من الخزانة، باستخدام ماء مزود بمنظف خفيف خالي من العطور. جفف حجيبة اللقاحات بقطعة قماش ناعمة وتأكد من عدم بقاء أي رطوبة بعد التنظيف.

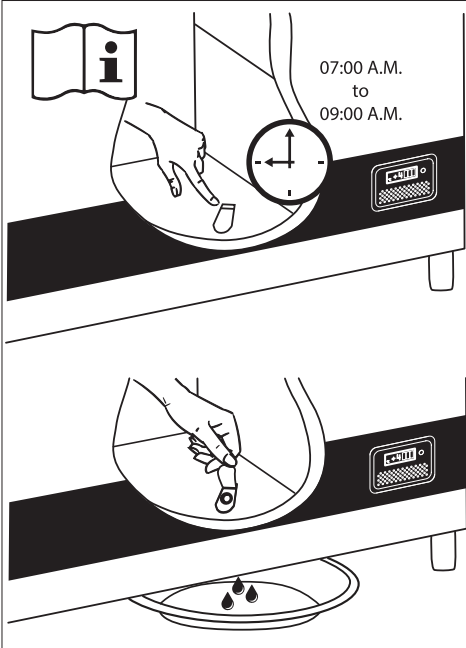

الصيانة والتنظيف

التنظيف

قم بفصل مصدر الكهرباء قبل التنظيف.

أفضل طريقة لتنظيف الجهاز باستخدام المياه الدافئة مع كمية صغيرة من منظف عديم الرائحة. يحذر استخدام مواد منظفة مزيلة. استخدم قطعة قماش ناعمة. وقم بالشطف باستخدام المياه النظيفة والتجفيف جيدًا. من الضروري منع المياه من الدخول إلى لوحة التحكم.

يجب تنظيف شريط إحكام الغلق الموجود حول الغطاء بانتظام لمنع تغير لونه ولإطالة فترة خدمته. استخدم مياه نظيفة. وبعد تنظيف شريط إحكام الغلق، تأكد من استمراره في إحكام الغلق.

في حال عدم استخدام الجهاز لمدة زمنية معينة، قم بإيقافه وفصله من مصدر الطاقة وتفريغه وتنظيفه من الداخل وترك الغطاء مفتوحًا للسماح بانتشار الهواء ومنع تكون الروائح.

صيانة يومية:

يجب مراقبة درجة الحرارة بمقصورة اللقاحات بشكل دائم باستخدام الترمومتر صباحًا ومساءً. ويرجى ملاحظة أن اللقاحات قد لا تتجمد داخل الجهاز. درجة الحرارة تم ضبطها

صيانة الأسبوعية

أثناء الاستخدام العادي، يمكن أن تتراكم المياه في الجزء السفلي من الجهاز، وإزالة بقطعة قماش أو من خلال فتحة تصريف.

مسح قطرات الماء من على الحائط داخل في نفس الوقت.

في ظل الظروف المحيطة معينة، يمكن أن تشكل الصقيع على الجدار في الداخل. إزالة الصقيع دون استخدام أدوات حادة الحواف.

تحقق مما إذا خشية الغطاء ختم مشددة على الإطار العلوي عند إغلاق الغطاء. غطاء محكم الختم يقلل تراكم المياه وتشكيل الصقيع بشكل كبير.

صيانة شهرية:

قم بتنظيف الشبكة الموجودة بالجانب الأيمن من المبرد مرة كل شهر.

صيانة سنوية:

يجب فحص التوصيلات والمكونات الكهربائية وتنظيفها مرة كل عام أو أكثر من مرة عند الضرورة.

تحميل الجهاز

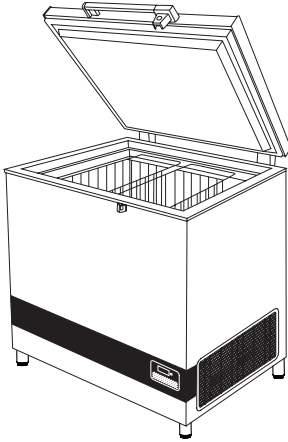

تحميل اللقاحات

عند تثبيت درجة حرارة مقصورة اللقاح، أي عندما تتراوح درجة الحرارة بين ٢ و ٨ درجة مئوية ويتوقف الضاغط ثم يعمل يمكن تحميل اللقاحات. يجب وضع وترتيب اللقاحات في السلال، (شكل رقم ٥).

لضمان الهواء ومنع تداول ويجب تجنب درجات الحرارة منخفضة للغاية للقاح، الاتصال المباشر على الجدران في الداخل.

لضمان دوران الهواء ومنع درجة حرارة منخفضة للغاية بالنسبة للقاح، وينبغي تجنب الاتصال المباشر مع الجدران الداخلية.

• اترك مسافة مقدارها ٢ سم بين عبوات اللقاحات لإتاحة المجال لدوران الهواء.

تخزين اللقاحات

• النقاط الواردة أدناه تتضمن نصائح اليونيسف الموصى بها فيما يتعلق بتخزين اللقاحات.

• احفظ عبوات اللقاحات التي تحتوي على اللقاحات في صفوف منظمة.

• يجب حفظ اللقاحات منفصلة عن بعضها البعض لتسهيل التعرف عليها.

• خزن اللقاحات الحساسة للتجميد (DPT، TT، IPV، Hep. B و Penta) بعيداً عن الجزء السفلي من الثلاجة المبطنة بالتلج لتلافي تجمدها. واحفظ اللقاحات دائماً في السلة المزودة في الثلاجة المبطنة بالتلج. ويجب حفظ اللقاحات OPV و RVV BCG، و JE و لقاح الحصبة، في الجزء السفلي من سلة الثلاجة المبطنة بالتلج.

• يجب حفظ اللقاح بناء على حساسيته للحرارة أو البرودة

لا تقم بتحميل اللقاح أعلاه العلوي من سلال ..

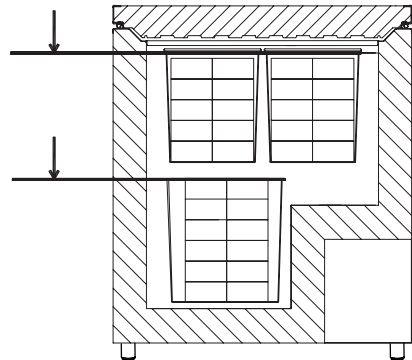
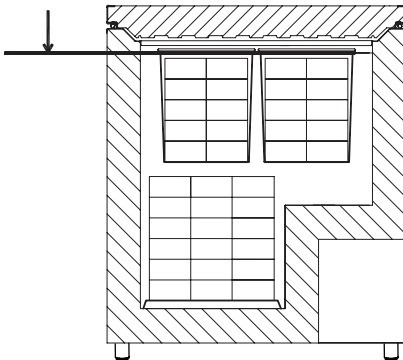

التشغيل والوظيفة

مفتاح التحكم

الجهاز يشمل مفتاح تحكم ليتم من خلاله التحكم في درجة الحرارة داخل حجرة القلاحت ومفتاح التحكم مضبوط من قِبَل يتم ضبط وحدة التحكم في المصنع وفقاً لنقطة ضبط افتراضية درجات مئوية، ما من شأنه، في أغلب البيئات المحيطة، أن يحفظ حجرة القلاحت ضمن الحدود المطلوبة، المتروحة ما بين ٢ و ٨ درجات مئوية.

في حالة عدم استخدام المُبَرِّد لفترة زمنية طويلة، فإنه يوصى



باستخدام الإيقاف لإيقاف المُبَرِّد. مفتاح التشغيل فإن ذلك يفصل التيار الكهربائي عن المآخذ الرئيسي.

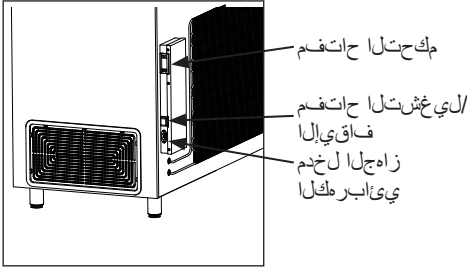

في حالة إيقاف المُبَرِّد، تأكد من أن حجرة القلاحت قد تم تنظيفها وتجفيفها تماماً بعد ذلك، حتى يتم تلافي المشكلات المتعلقة بانبعثات الروائح الكريهة أو العفن. ولتلافي انبعثات الروائح الكريهة، فإنه يوصى بشدة بإبقاء الغطاء مفتوحاً قليلاً.

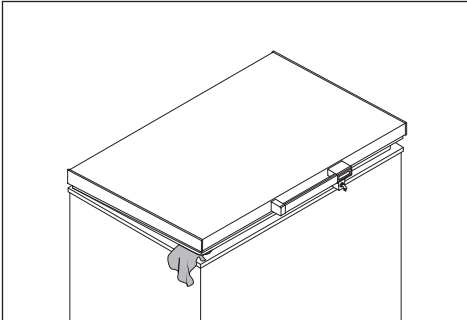

حاصم رضخأل

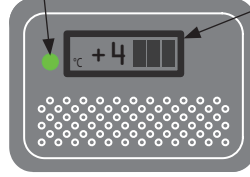

عق اطلاب لم عت نازيم ءحول ءي سمشلا يعقرلا ءرارحلا

حاصم ل نوكي ام دن ء اءاضم رضخأل زاهج ل نوكي عق اطلاب رءصمب ءل صوم

عملية البدء

قم بتوصيل الأسلاك الكهربائية بمصدر الطاقة. يجب أن يضيء المصباح الأخضر (شكل رقم ٤) للإشارة إلى أن الجهاز في وضع التشغيل. يقوم الترموستات الإلكتروني بإجراء اختبار ذاتي قبل تشغيل الضاغط بـ ٢٠ ثانية.

ضبط درجة الحرارة

يوصى بفحص درجة الحرارة الداخلية بمقياس حرارة دقيق مرة يومياً. يجب فحص درجة الحرارة الداخلية بانتظام وفقاً لمعايير ومواصفات منظمة الصحة العالمية.

تبريد الجهاز

قبل تحميل الجهاز بالقلاحت يجب تجميد البطانات الثلجية في كل الجوانب الأربعة. لضمان تجميد البطانات الثلجية في كل الجوانب الأربعة قم بما يلي:

١. وضع ميزان الحرارة في الجزء العلوي من الجهاز أو في سلة إذا تم استخدام هذا الأمر اختياري لتنظيم تخزين القلاح.

٢. السماح للثلجة تشغيل ما لا يقل عن ٤٨ ساعة قبل تحميل القلاح.

٣. افحص درجة الحرارة في السلل العلوية والقلية (يجب أن تتراوح بين +٢ و +٨ درجة مئوية).

يجب دائماً درجة الحرارة في القلاح يمكن رصدها على ميزان الحرارة مرتين كل يوم.

دائم ويجب أن تتراوح بين ٢ و ٨ درجة مئوية. نظراً لمقاومة الترموستات يجب أن تتحكم دائماً في درجة الحرارة خلال عملية التبريد.

التوصيلات الكهربائية

مثبتات الجهد

زهجأ قلسلس تادعم عيجم بيكترتبت قدشيب يىصوي ددرتلمل ارايتلا مادختساب لمعت يتلا ديربتلا نم تادعملل ايامح نامضل كئلذو ،دهج تبتبتم دهجلا تابلق ت

دهجل آقفو اهتيببشتو تانتببتمل ديدحت يىغبني حاجتلمل لخدل

مدختسُملاب قصاخ تاميلعت يدرف تبتبتم ديربت قدحو لك ليصوت يىغبني لشم يدوي دق شيح ،تبتبتمل زواجت مدعب يىصوي ديربتلا زهجأ قلسلس تادعم فلتل اءارجال اذه هيلعو تاحللال قملال سلع ريثائتلا يلاتابو اءارجال اذه بنجت بجي ن او ميلس ضيرات كلس ريفوت نامض يىغبني الصرتم نوكي تانتببتمل لاصل سلع ديدشتلا وديكأتل مزلي Vestfrost نم دمتعملل قمدخل دوزم ديدحتو اروف ديينفلا قدعاسملل اءارجال قلاح يف

لصل مطنمب اضي دهجل تبتبتم ديزوت متي جلتلاب فنطبلمل ديمجتلا ءجالث سلل هجرخ دهج ءعافترا و ائىابركل دهجل ضافخنا قلاح يف قداعتسا متيو .مصلل لخدل دهج قاطن بسح كئلذو قدم طنضب عنصرملل مايق دعب ائىاقلت جرخلل WHO/ تافصاوم) قئاقد 6 سلل 3 نيبريخاتلا دهجل نوكي امندع كئلذو (PQS E007/VS01.4 هب يصولل قاطنل نمض يسئىرل ائىابركل منمض لظيو

ليصوتو دهجل تبتبتم زاهجل ليصوتب مق توصيل الجهاز .رادجل سبقمب دهجل تبتبتم

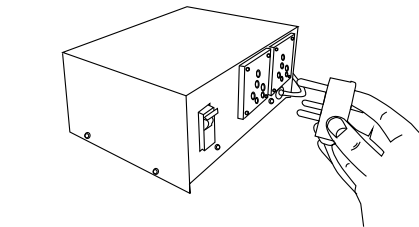

يجب أن تنطبق توصيلات الأسلاك والتوصيلات الكهربائية في نظم التيار الكهربائي مع كافة الأكواد الكهربائية (المحلية والوطنية). يرجى مراجعة تلك الأكواد لمعرفة الأطوال والأحجام قبل تركيب المقصورة.

يمثل ذلك الجهاز لتوجيهات الاتحاد الأوروبي ذات الصلة، بما في ذلك توجيه الجهد المنخفض 2006/95 EEC، وتوجيه التوافقية الكهرومغناطيسية 2004/108/EC.

يجب أن يكون الوصول إلى المقبس بحرية ودون عوائق.

يتم توصيل الجهاز فقط إلى ٢٢٠/٢٤٠ فولت، ٥٠ هرتز تيار متردد، وذلك عبر مقبس مؤرض ومثبت بشكل صحيح.

يجب تركيب قاطع تيار للقابس باستخدام قاطع تيار ١٠-١٣ أمبير.

إذا تم تشغيل الجهاز في بلد غير أوروبي، يجب فحص لوحة جهد التشغيل لمعرفة إذا ما كان الجهد ونوع التيار المشار إليه يتوافق مع قيم مصدر التيار الكهربائي الخاص بك.

كافة معلومات الجهد الكهربائي والتيار الكهربائي، مذكورة في لوحة جهد التشغيل.

يجب استبدال السلك الكهربائي بواسطة الفني المختص فقط.

توفر لوحة جهد التشغيل عدة معلومات فنية، بالإضافة إلى النوع والرقم التسلسلي.

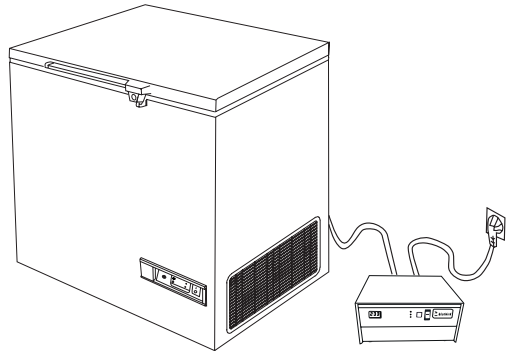

معلومات عامة

الموقع

يجب وضع الجهاز في غرفة جيدة التهوية على أن لا يتعرض لأشعة الشمس المباشرة ويكون بعيداً عن مصادر الحرارة.

عند تركيب الجهاز يرجى التأكد من أن الأرض مستوية. يرجى الإطلاع على الشكل رقم ٢ لمزيد من التعليمات.

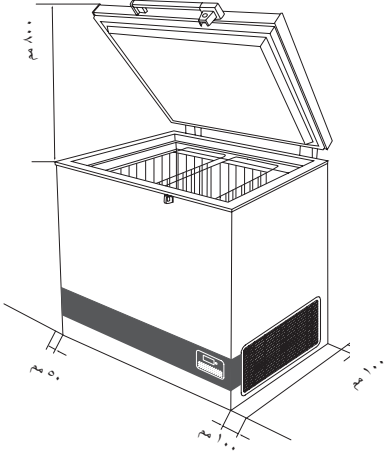

يجب أن يوجد مسافة لا تقل عن ٣٠ ملم بين قاعدة الجهاز والأرضية.

ويجب الحفاظ على نظافة فتحات التهوية الموجودة بالجهاز أو التركيبات المدمجة.

ملاحظة: عند تثبيت الجهاز يتعين مراعاة سهولة الوصول إلى شبكة التهوية.

كيفية اخراج الجهاز من العبوة

قم بإخراج الجهاز وتأكد من كونه سليماً. في حال ملاحظة وجود أي ضرر، يرجى إبلاغ المشرف المخصص لأجلك.

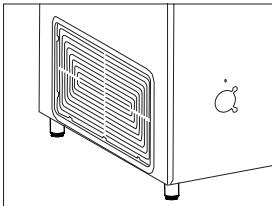

جهاز VLS A AC عبارة عن مبرد لقاح ذو بطانات تليجية. وهو يحتوي على مقصورة واحدة لتخزين اللقاح (من ٢+ إلى ٨+ درجة مئوية) مزودة بسلال. إمكانية التزويد بسلال كخيار اضافي

مصدر الطاقة

جهاز VLS A AC مزود بضغوط يتحمل التشغيل الشاق ويمكن أن يعمل في درجات جهد كهربائي بنسبة ٢٢٪ أقل من الجهد الكهربائي الاسمي. انظر لوحة المواصفات. إذا تجاوزت فروقات الجهد الكهربائي هذا المدى يوصى باستخدام مثبت الي للجهد الكهربائي.

البيانات الفنية

انظر لوحة المواصفات الموجودة على الجانب الخلفي من الجهاز.

نزع الغلاف والتركيب

نزع الغلاف

١. انزع أغلفة الجهاز وتأكد أنها لم يتعرض للتلف. إذا لاحظت أي تلف ابلغ مشرفك.
٢. تحقق من المواصفات للحصول على الجهد الكهربائي والتردد الصحيح (الشكل رقم ٦ - صفحة ١٠).
٣. افتح الغلاف وانزع كل مواد التغليف الداخلية.

رِجْل قابلة للضبط

ضع الجهاز بشكل مستوٍ وذلك بلف الرجل القابلة للضبط لأعلى أو لأسفل. إذا كنت ستضع الجهاز على سطح ناعم، مثل سجادة أو ألواح أرضية، من الأفضل التحقق من أن الجهاز لا يزال موضوعاً بشكل متزن بعد مرور بعض الوقت، حيث إن السطح الذي يوضع عليه الجهاز قد ينخفض بفعل وزن الجهاز.

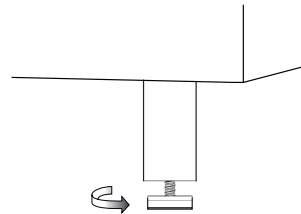

وضع Fridge-tag ؟

يجب وضع جهاز Fridge-tag
المفعل فور الموقع المحدد. ي نوص بوضع الجهاز
منتصف الثالجة لمالحظة درجة الحرارة بدقة.

المستشعر الخارجي
يجب وضع المستشعر الخارجي ي موقعه المحدد قبل ساعت
من تفعيل الجهاز.
نوص ج لأهمية بوضع المستشعر الخارجي منتصف الثالجة
للحصول عنل قراءة
حرارة مثل وتجنب أي تداب صحيحة عند بدأ الجهاز



**Fridge-tag
Support**

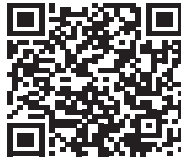

مهم للغاية!

تأكد من عدم وضع أي سلع على غطاء المستشعر مطلقاً.
مثال حزمة المياه.

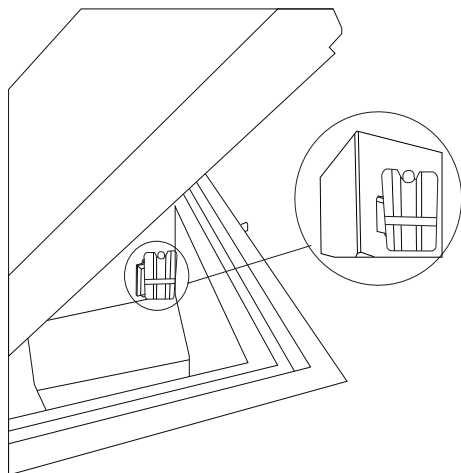
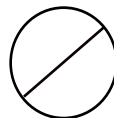
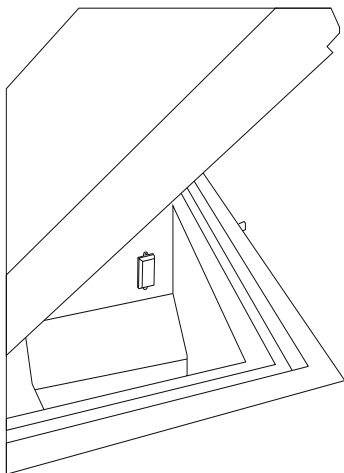
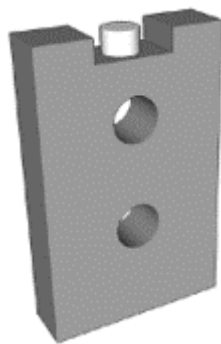

تعرف على المبرد الخاص بك

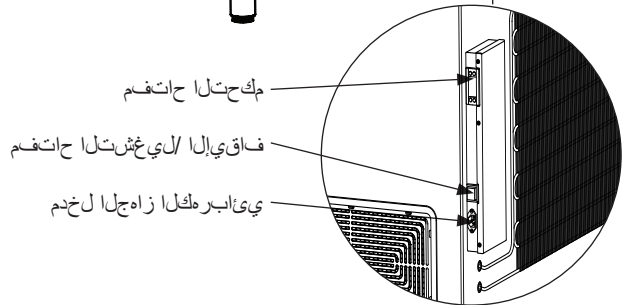
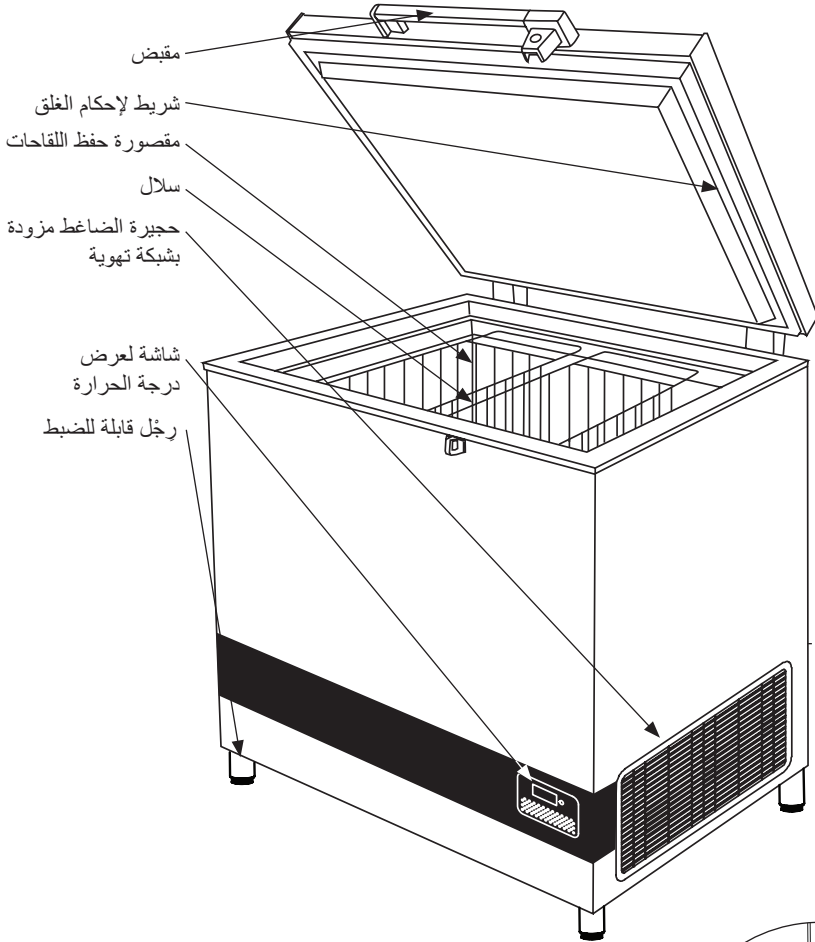

المحتويات

٢	تحذير.....
٤	تعرف على المبرد الخاص بك.....
٥	مهم للغاية!.....
٦	وضع علامة الثلاجة ®.....
٧	مثبتات الجهد.....
٧	معلومات عامة.....
٨	البيانات الفنية.....
٩	التشغيل والوظيفة.....
١٠	تحميل الجهاز.....
١١	الصيانة والتنظيف.....
١٢	فككتلنا نءجكتانلا عاملا فحيرصت.....
١٣	مواجهة المشكلات.....
١٤	الضمان وقطع الغيار والخدمة.....
١٥	التخلص من الأجزاء القديمة والمستعملة.....

تحذير:

تأكد، عند وضع الجهاز، من عدم إعاقة سلك إمداد الطاقة أو تلفه.

تحذير:

تجنب وضع منافذ مأخذ توصيل محمولة متعددة أو مصادر طاقة محمولة في الجزء الخلفي من الجهاز.

تحذير:

الأجهزة تستخدم غاز النفخ العازل القابل للاشتعال. للحصول على معلومات حول التخلص الآمن، يرجى الاتصال بخدمة التخلص المحلية. انظر قسم التخلص.

• احتفظ دومًا بالمفاتيح في مكان آخر، وبعيدًا عن متناول الأطفال

• يرجى ملاحظة أن أي تغييرات تتطراً على هيكل الجهاز ستتسبب في إلغاء الضمان وكافة التزامات المصنع نحو الجهاز

كود PQS	نموذج	PQS Performance specifications مرجع المواصفات	PQS Independent type-testing protocol بروتوكول التحقق من المنتج:
E003/109	VLS 204A AC	E003/RF03.4	E003/RF03-VP.3
E003/110	VLS 304A AC	E003/RF03.4	E003/RF03-VP.3
E003/111	VLS 354A AC	E003/RF03.4	E003/RF03-VP.3
E003/112	VLS 404A AC	E003/RF03.4	E003/RF03-VP.3
E003/113	VLS 504A AC	E003/RF03.4	E003/RF03-VP.3

تحذير

بما أن الجهاز يحتوي على مُبرّد قابل للاشتعال، يجب التأكد من صلاحية أنابيب التبريد.

كما يحتوي على جهاز التبريد القابلة للاشتعال، فمن الضروري للتأكد من أن أنابيب التبريد لا التالفة.

EN378 القياسية يحدد أنه يجب أن يكون الغرفة التي تثبيت الأجهزة الخاصة بك وبلغ حجم التداول 1M³ في 8 غرام من المبردات الهيدروكربونية المستخدمة في الأجهزة المنزلية. هذا هو لتجنب تشكيل القابلة للاشتعال الخلائط الغاز / الهواء في الغرفة حيث يقع الجهاز في حالة وجود تسرب في دائرة التبريد. يشار إلى كمية من المبردات تستخدم في الأجهزة الخاصة بك على لوحة التصنيف.

تحذير:

لا تستخدم أجهزة كهربائية داخل حجرة التخزين المُبرّدة، ما لم تكن من النوع الذي وصى به المُصنّع

تحذير:

لا تُحدث أضرار بنظام التبريد

تحذير:

لا تلف نظام التبريد

تحذير:

خطر خطر نشوب حريق أو انفجار.

المبردات القابلة للاشتعال المستخدمة. إلى إصلاح فقط من قبل أفراد مدربين.

تحذير:

لا تقم بتخزين المواد المتفجرة مثل البخاخات مع الداسر القابلة للاشتعال في هذه الأجهزة.



تحذير:

يجب الحفاظ على فتحات التهوية الموجودة في هيكل الجهاز أو المدمجة في الهيكل بعيدة عن أي عوائق

تحذير:

لا تستخدم أي أجهزة ميكانيكية أخرى، أو أي وسائل أخرى لتسريع عملية إذابة الجليد غير تلك التي وصى بها المُصنّع

تحذير:

تحذير:

لا تعرض الجهاز للأمتار

تحذير:

هذا الجهاز غير مخصص للاستخدام من قبل الأطفال، والأشخاص ذوي القدرات الجسدية، أو الحسية، أو العقلية المحدودة، أو ذوي نقص الخبرة والمعرفة، ما لم يتم الإشراف عليهم أو إعطائهم التعليمات بشأن استخدام الجهاز بطريقة آمنة وفهم المخاطر المعنية.



ILR Refrigerator Model VLS 204A/304A/354A/404A/504A A AC

ARA مداخلت سال ا تاميلحت